





| | |
|--|--|
| OBJEKTO PAVADINIMAS | TRAKŲ MIESTO, ARAKALNIO (VADINAMO RĖKALNIU) TERITORIJOS KOMPLEKSINIO SUTVARKYMO PROJEKTAS |
| PROJEKTO PAVADINIMAS | KITOS PASKIRTIES INŽINERINIŲ STATINIŲ (12.) (AUTOMOBILIŲ STOVĖJIMO AIKŠTELĖS, PĖSČIŲJŲ TAKŲ, TERASŲ, ATRAMINIŲ SIENELIŲ, ŽIŪROVŲ TRIBŪNOS, PAVIRŠINIŲ NUOTEKŲ KAUPIMO ĮRENGINIŲ, PAVIRŠINIŲ NUOTEKŲ KAUPIMO IR INFILTRACINIŲ TALPŲ) IR INŽINERINIŲ TINKLŲ (9.) KARAIMŲ G. 100A, TRAKUOSE NAUJOS STATYBOS, REKONSTRAVIMO, KAPITALINIO REMONTO PROJEKTAS |
| STATINIO ADRESAS | KARAIMŲ G. 100A, TRAKAI |
| STATINIO KATEGORIJA | NEYPATINGASIS |
| STATYBOS RŪŠIS | NAUJO STATINIO STATYBA, STATINIO REKONSTRAVIMAS, STATINIO KAPITALINIS REMONTAS |
| UŽSAKOVAS | TRAKŲ RAJONO SAVIVALDYBĖS ADMINISTRACIJA |
| STATYTOJAS | TRAKŲ RAJONO SAVIVALDYBĖ |
| PROJEKTO ETAPAS | TECHNINIS PROJEKTAS (TP) |
| PROJEKTO DALIS | PASIRENGIMO STATYBAI IR STATYBOS DARBŲ ORGANIZAVIMO DALIS (SO) |
| BYLOS NR. | VIII |
|  PASTATŲ PROJEKTAVIMO MENAS IR MOKSLAS | Pastatų projektavimo menas ir mokslas, MB Įm. k.: 30456902 Žirmūnų g. 139a-203 (II aukštas), 09120 Vilnius +370 614 54721 info@ppmm.lt |
| PROJEKTO VADOVAS |  Viktoras Gričius Atestato Nr. A 1674/ Nr. 0307 Tel.: +370 614 54721 vg@ppmm.lt |
| PROJEKTO DALIES VADOVAS |  Robertas Gaurelis Atestato Nr. 24495 +370 670 58262 info@pasirengimasstatybai.lt 2022-04 |
| PROJEKTO NUMERIS | |
| PROJEKTO PARENGIMO METAI | 2023 |



STATYBOS PRODUKCIJOS
SERTIFIKAVIMO CENTRAS

Valstybės įmonė Statybos produkcijos sertifikavimo centras, m. kodas 110068926, Linkmenų g. 28, LT-08217 Vilnius

KVALIFIKACIJOS ATESTATAS

Nr.24495

Robertas Gaurelis

A.k. ~~800000000000~~

Suteikta teisė eiti ypatingojo statinio projekto dalies vadovo, ypatingojo statinio projekto dalies vykdymo priežiūros vadovo ir statinio projekto dalies ekspertizės vadovo pareigas.

Statiniai: gyvenamieji ir negyvenamieji pastatai, susisiektimo komunikacijos, inžineriniai tinklai, hidrotechnikos statiniai, inžineriniai statiniai, taip pat minėti statiniai, esantys kultūros paveldo objekto teritorijoje, jo apsaugos zonoje, kultūros paveldo vietovėje.

Projekto dalis: pasirengimo statybai ir statybos darbų organizavimo.



Direktorius

Valdemaras Gauronskis

Išduotas 2020 m. birželio 15 d.



Pirmą kartą išduotas 2009 m. birželio 12 d.

25140

Tik Projektui Nr. 2022-04-TP

TURINYS

| | |
|---|-------------|
| Tekstinė dalis | psl. |
| Aiškinamasis raštas | |
| 1. Bendroji dalis | 2 |
| 2. Pasirengimo statybai ir statybos darbų organizavimas | 10 |
| 3. Statybinių šiukšlių sandėliavimas, gabenimas ir dokumentacijos tvarkymas | 19 |
| 4. Reikalavimai statybos produktams ir darbams | 21 |
| 5. Pagrindiniai darbo saugos reikalavimai | 38 |
| 6. Statybai reikalingi resursai | 38 |
| 7. Pagrindiniai statyboje naudojami mechanizmai ir transporto priemonės | 40 |
| 8. Statybos trukmė | 45 |
| Grafinė dalis | |
| 1. Statybvietės planas | 1 |

| | | | | |
|-------------------------------|---|--|---|--|
| 0 | 2023-03 | | | |
| Laida | Data | Keitimo pavadinimas | | |
| KVAL. PATV. DOK. NR. |  | Pastatų projektavimo menas ir mokslas, MB. Žirmūnų g. 139a-203, 09120 Vilnius; Mob. +370 614 54721; El. pašt.: vg@ppmm.lt | | STATINIO PROJEKTO PAVADINIMAS: KITOS PASKIRTIES INŽINERINIŲ STATINIŲ (12.) (AUTOMOBILIŲ STOVĖJIMO AIKŠTELĖS, PĖSČIŲJŲ TAKŲ, TERASŲ, ATRAMINIŲ SIENELIŲ, ŽIŪROVŲ TRIBŪNOS, PAVIRŠINIŲ NUOTEKŲ KAUPIMO ĮRENGINIŲ, PAVIRŠINIŲ NUOTEKŲ KAUPIMO IR INFILTRACINIŲ TALPŲ) IR INŽINERINIŲ TINKLŲ (9.) KARAIMŲ G. 100A, TRAKUOSE NAUJOS STATYBOS, REKONSTRAVIMO, KAPITALINIO REMONTO PROJEKTAS |
| A1674/0307 | PV | Viktoras Gričius |  | DOKUMENTO PAVADINIMAS: |
| 24495 | | Robertas Gaurelis |  | LAIDA |
| | | | | AIŠKINAMASIS RAŠTAS |
| | | | | 0 |
| LT | STATYTOJAS IR (ARBA) UŽSAKOVAS: | | DOKUMENTO ŽYMUO: | LAPAS |
| | TRAKŲ RAJ. SAVIVALDYBĖS ADMINISTRACIJA | | 2022-04-TP-SO-AR | LAPŲ |
| | | | | 1 |
| | | | | 45 |

AIŠKINAMASIS RAŠTAS

1. BENDROJI DALIS

„KITOS PASKIRTIES INŽINERINIŲ STATINIŲ (12.) (AUTOMOBILIŲ STOVĖJIMO AIKŠTELĖS, PĖSČIŲJŲ TAKŲ, TERASŲ, ATRAMINIŲ SIENELIŲ, ŽIŪROVŲ TRIBŪNOS, PAVIRŠINIŲ NUOTEKŲ KAUPIMO ĮRENGINIŲ, PAVIRŠINIŲ NUOTEKŲ KAUPIMO IR INFILTRACINIŲ TALPŲ) IR INŽINERINIŲ TINKLŲ (9.) KARAIMŲ G. 100A, TRAKUOSE NAUJOS STATYBOS, REKONSTRAVIMO, KAPITALINIO REMONTO PROJEKTAS“ pasirengimo statybai ir statybos darbų organizavimo dalis parengta vadovaujantis šiais išvardintais norminiais dokumentais:

- Lietuvos Respublikos Statybos įstatymas (Žin., 1996, Nr. 32-788; 2001, 2017.01 TAR 2016-07-13) ;
- STR 1.04.04:2017 „Statinio projektavimas, projekto ekspertizė“ (TAR, 2016-11-11, Nr. 26687);
- STR 1.05.01:2017 „Statybą leidžiantys dokumentai. Statybos užbaigimas. Statybos sustabdymas. Savavališkos statybos padarinių šalinimas. Statybos pagal neteisėtai išduotą statybą leidžiantį dokumentą padarinių šalinimas (TAR, 2016-12-12, Nr. 28700);
- STR 1.01.03:2017 „Statinių klasifikavimas“ (TAR, 2016-11-21, Nr. 27168);
- STR 1.06.01:2016 „Statybos darbai. Statinio statybos priežiūra“ (TAR, 2016-12-05, Nr. 28228);
- STR 2.01.01(3):1999 „Esminiai statinio reikalavimai. Higiena, sveikata, aplinkos apsauga; (Žin. 2000, Nr. 8);
- Darbuotojų saugos ir sveikatos įstatymas (Žin., 2003, Nr. 70-3170);
- Gaisrinės saugos pagrindiniai reikalavimai (Žin. 2010, Nr. 146-7510);
- Aplinkos apsaugos reikalavimų transporto priemonių techninei priežiūrai ir remontui aprašas (2007 m. Nr. D1-405);

Bendrieji statybos darbų statybvietėje saugos, sveikatos bei higienos reikalavimai ir sąlygos.

Vykdam darbus privaloma vadovautis šiais dokumentais.

- Bendrosios gaisrinės saugos taisyklės (TAR, 2017-08-17, Nr. 13385);
- Saugos ir sveikatos taisyklės statyboje „DT 5-00“ (Žin. 2001, Nr. 3-74);
- Darboviečių įrengimo statybvietėse nuostatai (Žin. 2008, Nr. 10-362) ;

| 2022-04-TP-SO-AR | LAPAS | LAPŲ | LAIDA |
|------------------|-------|------|-------|
| | 2 | 45 | 0 |

- Darbuotojų aprūpinimo asmeninėmis apsauginėmis priemonėmis nuostatai (Žin. 2007, Nr. 123-5055);
- Kėlimo kranų naudojimo taisyklės (TAR 2015-02-23 Nr. 2015-2620);
- Darbuotojų saugos ir sveikatos reikalavimai tvarkant krovinius rankomis (2006-10-31, Nr. 116-4417);
- Atliekų tvarkymo taisyklės (Žin. 1999, Nr. 63-2065);
- Statybinių atliekų tvarkymo taisyklės (TAR, 2014-08-29, Nr. 11431) ;
- Lietuvos Respublikos darbo kodeksas (TAR, 2016-09-19, Nr. 23709);
- Saugos eksploatuojant elektros įrenginius taisyklės (Žin. 2010, Nr. 39-1878);
- Elektros įrenginių įrengimo bendrosios taisyklės (Žin. 2012, Nr. 18-816);
- Elektros tinklų naudojimo taisyklės (Žin. 2012, Nr. 69-3562);
- Elektros tinklų apsaugos taisyklės (Žin. 2010, Nr. 39-1877);
- Kvalifikacinių reikalavimų darbuotojų saugos ir sveikatos specialistams aprašas (TAR, 2016-02-02, Nr. 2060);
- Mokymo ir atestavimo darbuotojų saugos ir sveikatos klausimais bendrieji nuostatai (TAR, 2014-01-06, Nr.44);
- Automobilių kelių darbo vietų aptvėrimo ir eismo reguliavimo taisyklės T DVAER 12 (2012 m. balandžio 16 d. Nr. V-87);
- Želdinių apsaugos, vykdant statybos darbus, taisyklės (2010 m. kovo 15 d. Nr. D1-193);
- Užsakovo Techninio projekto užsakymas ir užduotis;
- III geotechninės kategorijos projektinių inžinerinių geologinių ir geotechninių tyrimų ataskaita (atlikta 2022 m. UAB „Geotestus“).
- Projekto sprendiniai.

Naudotos programinės įrangos sąrašas:

ZWCAD 2017, Open office, Free Pdf Creator.

Projekto pavadinimas: TRAKŲ MIESTO, ARAKALNIO (VADINAMO RĖKALNIU) TERITORIJOS KOMPLEKSINIO SUTVARKYMO PROJEKTAS.

Statinio statybos vieta: KARAIMŲ G. 100A, TRAKAI bei gretimybės – laisva valstybinė žemė, kurioje nesuformuoti sklypai.

| | | | |
|------------------|-------|------|-------|
| 2022-04-TP-SO-AR | LAPAS | LAPŲ | LAIDA |
| | 3 | 45 | 0 |

Statybos rūšis: NAUJO STATINIO STATYBA; STATINIO REKONSTRAVIMAS, STATINIO KAPITALINIS REMONTAS.

Statinio kategorija: NEYPATINGASIS.

Statytojas: TRAKŲ RAJ. SAVIVALDYBĖS ADMINISTRACIJA.

Vietinės sąlygos ir esama situacija.

Nagrinėjama teritorija yra Trakų miesto šiaurinėje dalyje, Trakų miesto seniūnijoje. Teritorijoje dominuoja neurbanizuotos teritorijos, įsiterpusios tarp Akmenos ir Galvės ežerų. Sklypas pietinėje dalyje ribojasi su vienbučių ir dvibučių gyvenamųjų pastatų teritorijos sklypu, kuriame yra registruotas vienbutis gyvenamasis namas. Planuojama Rėkalnio, kultūros paveldo objekto (u. k. 3493), teritorijoje rekonstruoti esamą sceną su jos kalvos šlaite esančiais žiūrovams skirtais suoliukais.

Esamoje situacijoje Arakalnio (Rėkalnio) teritorija atlieka miško parko funkciją. Šiuo metu nagrinėjama teritorija apleista, nenaudojama, nepritaikyta lankytojams. Šiaurinėje teritorijos dalyje yra vasaros estrados liekanos, bet dėl itin didelio nusidėvėjimo jokie renginiai teritorijoje nevyksta. Vakarinėje teritorijos dalyje, sklypas ribojasi su Akmenos ežero pakrante, pakrantėje esančiai atraminei sienutei taip pat reikalingi remonto darbai (tarpais išvirtusi). Teritorijoje nėra atskirų rekreacinių želdynų. Beveik visas sklypas apaugęs mišku.

Pagrindiniai sklypo rodikliai (pagal NT registro išrašą Nr.44/2037569):

- Unikalus Nr.: 4400-4113-5471;
- Kadastro Nr.: 7977/0001:25 Trakų m. k. v.;
- Daikto pagrindinė naudojimo paskirtis: Konservacinė;
- Žemės sklypo naudojimo būdas: Kultūros paveldo objektų žemės sklypai;
- Žemės sklypo plotas: 21,0152 ha;
- Žemės ūkio naudmenų plotas viso: 1,9299 ha; Iš jo: pievų ir natūralių ganyklų plotas: 1,9299 ha;
- Miško žemės plotas: 18,9483ha; Miško plotas įregistruotas Miškų valstybės kadastre: 18,9483 ha;
- Kelių plotas: 0,1370 ha;
- Nuosavybė: Lietuvos Respublika; Sudaryta panaudos sutartis su Trakų rajono savivaldybe; (Panaudos sutartis Nr. 46SUN-4-(14.46.56.)/T9-2);
- Teritorijos, kuriose taikomos specialiosios žemės naudojimo sąlygos:
 - Paviršinių vandens telkinių apsaugos zonos (VI skyrius, septintasis skirsnis); Plotas 13,6287 ha;
 - Valstybiniai parkai (V skyrius, dvidešimt trečiasis skirsnis); Plotas – 21,0152 ha;
 - Miško žemė (VI skyrius, trečiasis skirsnis); Plotas – 18,40 ha;

| | LAPAS | LAPŲ | LAIDA |
|------------------|-------|------|-------|
| 2022-04-TP-SO-AR | 4 | 45 | 0 |

- Kultūros paveldo objektų ir vietovių teritorijos, jų apsaugos zonos (V skyrius, pirmasis skirsnis); Plotas -21,0152 ha;
- Elektros tinklų apsaugos zonos (III skyrius, ketvirtasis skirsnis); Plotas – 0,037 ha;
- Kelių apsaugos zonos (III skyrius, antrasis skirsnis); Plotas – 3,0183 ha;
- Sklype esantys registruoti statiniai/inžineriniai statiniai – nėra;
- Servitutai sklype – nėra;

Geologinė sandara

Tyrimų sklypas yra sudarytas iš kvartero sistemos sluoksnių, kuriuos sudaro technogeninis gruntas (t IV), deliuvinės nuogulos (d IV), Baltijos posvitės fluvio-glacialinės (f III bl) nuogulos.

Tyrimų teritorijoje, gręžiniuose Nr. 1-4, 9, 10, iki 1,1-1,9 m gylio slūgso technogeninis gruntas (t IV). Deliuvio nuogulos (d IV) aptiktos 0,2-2,9 m gylyje, gręžiniuose Nr. 4-8. Giliau, po minėtomis nuogulomis, iki gręžimo metu pasiekto (4,0-6,0 m) gylio slūgso Baltijos posvitės fluvio-glacialinės (f III bl) nuogulos.

Hidrogeologinės sklypo sąlygos

Požeminis vanduo tyrimų metu aptiktas 0,7-4,8 m gylyje nuo esamo žemės paviršiaus (ties 147,8-149,7 m altitute), gręžiniuose Nr. 1, 2, 7, 8, 10. Požeminis vanduo talpinasi technogeniniame grunte, fluvio-glacialiniame žvyringame blogai ir vidutiniškai išrūšiuotame smėlyje, tolygiai ir blogai išrūšiuotame smėlyje. Pagal LST EN 206-1:2002 standarto apibrėžtas požeminės aplinkos agresyvumo klases statybos aikštelės požeminė aplinka, hidrocheminiu požiūriu yra neagresyvi.

Pasirodžius gruntiniam vandeniui, jis pašalinamas siurblių pagalba į artimiausią lietaus nuotekų tinklą. O taip pat galimas gruntinio vandens šalinimas adatiniais filtrais. Adatiniai filtrai – tai iki 7 m ilgio, 38 ar 50 mm skersmens vamzdžiai, kurių apačioje yra filtras (skylėtas vamzdis su apsauginiu tinklu). Viduje įrengtas atbulinis vožtuvas. Adatiniai filtrai į gruntą gramzdinami hidrauliniu būdu. Surinktas filtras, žarna sujungiamas su siurbliu, pakeliamas kranu į vertikalę padėtį. Įjungus siurblių, vanduo dideliu greičiu užtekėdamas iš filtruojamosios dalies antgalio išplauna gruntą adatinio filtro gramzdinimo vietoje ir filtras įgrimzta į gruntą. Įrengiami vienas nuo kito maks 1,5 m atstumu. Energijos šaltinis gali būti transformatorius, elektros sąnaudos sudaro nuo 5 iki 40 kw/h vienam sausinimo metrui. **VĖJO KRYPTYS**

| | | | |
|------------------|-------|------|-------|
| 2022-04-TP-SO-AR | LAPAS | LAPŲ | LAIDA |
| | 5 | 45 | 0 |

LIETUVOJE 1971–2010 METAIS

Vėjo krypčių žemėlapis

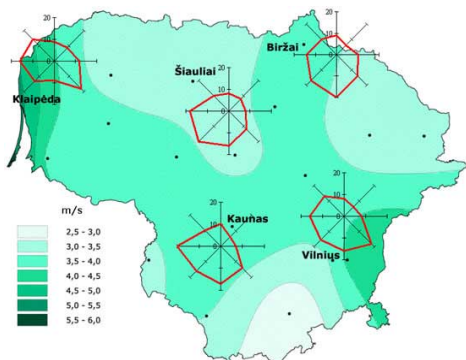

Vidutiniai vėjo greičiai 10 m aukštyje:

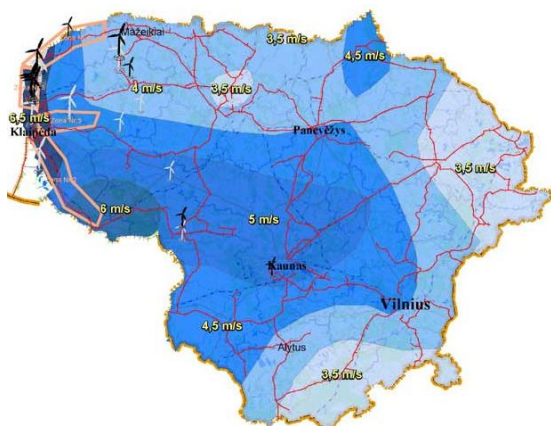

Vidutinė oro temperatūra Lietuvoje 1961–1990, 2014 ir 2015 m.

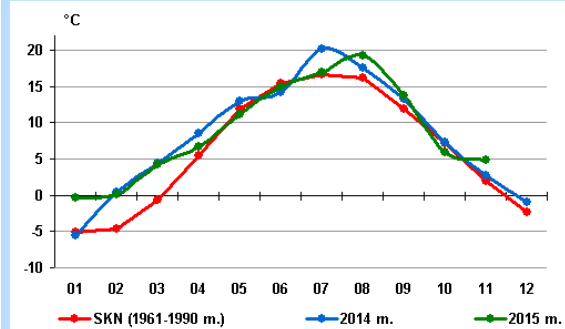

| | | | |
|------------------|-------|------|-------|
| 2022-04-TP-SO-AR | LAPAS | LAPŲ | LAIDA |
| | 6 | 45 | 0 |

Vidutinis kritulių kiekis Lietuvoje 1961–1990, 2014 ir 2015 m.

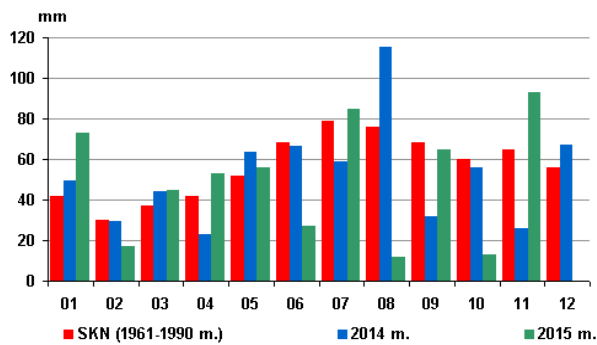

Klimatologinės sąlygos

- vidutinė metinė oro temperatūra - +6,7°C;
- absolūtus oro temperatūros maksimumas - +35,4°C;
- absolūtus oro temperatūros minimumas - -37,2°C;
- šalčiausios paros vidutinė oro temperatūros - 27°C (92% integralinis pasikartojimas);
- šalčiausio penkiadienio vidutinė oro temperatūra - 23°C (92% integralinis pasikartojimas);
- šildymo sezono vidutinė lauko oro temperatūra - -0,4°C;
- santykinis oro metinis drėgnumas - 80%;
- vidutinis kritulių kiekis per metus - 664 mm;
- maksimalus paros kritulių kiekis – 77,0 mm;
- maksimalus žemės įšalo gylis (galimas 1 kartą per 10 metų) - 134 cm;
- maksimalus žemės įšalo gylis (galimas 1 kartą per 50 metų) - 170 cm.

Įmonės pirmosios pagalbos rinkinio aprašymas

1. Įmonėje (įstaigoje, organizacijoje, institucijoje, toliau – įmonė), kurioje nėra darbo medicinos punkto ar sveikatos tarnybos, turi būti pirmosios pagalbos rinkinys.
2. Pirmosios pagalbos rinkinį sudaro (pagal LR sveikatos apsaugos ministro 2003 m. liepos 11 d. įsakymą Nr. V-450):

| Medicinos pagalbos ir kitų priemonių pavadinimas | Kiekis | Paskirtis |
|---|---------|------------------------|
| 1. Didelis sterilus tvarstis*, 10 cm x 12 cm | 2 vnt. | Tvarsčiui pritvirtinti |
| 2. Karpomas pirmosios pagalbos pleistras*, 10 cm x 6 cm | 8 vnt. | |
| 3. Lipnus pleistras*, 2,5 cm x 5 m | 1 vnt. | |
| 4. Neaustinės medžiagos servetėlė*, 20 cm x 30 cm | 10 vnt. | |

| | | | |
|------------------|-------|------|-------|
| 2022-04-TP-SO-AR | LAPAS | LAPŲ | LAIDA |
| | 7 | 45 | 0 |

| | | | |
|--|---------|--------------------------------------|---|
| 5. Palaikomasis trikampio formos tvarstis* | 1 vnt. | Pažeistai viršutinei galūnei parišti | |
| 6. Palaikomasis tvarstis*, 6 cm x 4 m | 3 vnt. | | |
| 7. Palaikomasis tvarstis*, 8 cm x 4 m | 3 vnt. | | |
| 8. Pirmosios pagalbos žirkklės | 1 vnt. | | |
| 9. Pirmosios pagalbos pleistro juostelės* | 20 vnt. | | |
| 10. Plastikinis maišelis*, 30 cm x 40 cm | 2 vnt. | | |
| 11. Sterilus akių tvarstis* | 2 vnt. | | |
| 12. Sterilus nudegimų tvarstis, 40 cm x 60 cm | 1 vnt. | | |
| 13. Sterilus nudegimų tvarstis*, 60 cm x 80 cm | 1 vnt. | | |
| 14. Sterilus žaizdų tvarstis*, 10 cm x 10 cm | 6 vnt. | | |
| 15. Speciali antklodė*, ne mažesnė kaip 140 cm x 200 cm | 1 vnt. | | Nukentėjusiajam paguldyti ir (ar) apkloti |
| 16. Tinklinis cilindrinis galūnių tvarstis*, 4 m | 1 vnt. | | |
| 17. Vidutinio dydžio sterilus tvarstis*, 8 cm x 10 cm | 3 vnt. | | |
| 18. Vienkartinės medicininės nesterilios pirštinės* | 4 vnt. | | |
| 19. Pirmosios pagalbos teikimo aprašymas arba Pirmosios pagalbos teikimo atmintinė | 1 vnt. | | Tvirtinamas ant dėžutės/spintelės durelių/dangtelio vidinės pusės |
| 20. Rinkinio aprašas* | 1 vnt. | | |

Pagal (LR sveikatos apsaugos ministro 2003 m. liepos 11 d. įsakymą Nr. V-450) Pirmosios pagalbos rinkinių kiekį (priklausomai nuo darbuotojų skaičiaus, darbo pobūdžio) nustato įmonės vadovas. Rinkiniuose turi būti ne mažiau, nei nurodyta sąraše, medicinos pagalbos priemonių, stambių statybos įmonių ar organizacijų pirmosios pagalbos rinkinių medicinos pagalbos priemonių turi būti dvigubai daugiau, negu nurodyta sąraše, o kai kurių (pvz., Natrio chlorido 0,9% sterilaus tirpalo vienkartinių 25 ml ar 200 ml pakuočių bei žaizdų tvarstelių) – atsižvelgiant į poreikį.

Įmonės privalo turėti pirmosios pagalbos rinkinius, kurių kiekį, atsižvelgdamas į poreikius bei vykdomus technologinius procesus, nustato vadovas.

3. Įmonės vadovas ar jo įgaliotas asmuo, atsakingas už darbo metu pirmosios pagalbos suteikimą.

4. Darbuotojai turi būti apmokyti suteikti pirmąją pagalbą nukentėjusiajam. Mokymai organizuojami teisės aktų nustatyta tvarka ir registruojami tam skirtame žurnale.

| | | | |
|------------------|-------|------|-------|
| 2022-04-TP-SO-AR | LAPAS | LAPŲ | LAIDA |
| | 8 | 45 | 0 |

5. Pirmajai pagalbai teikti įmonėje turi būti numatytos patalpos, į kurias galima lengvai patekti su neštuvais.
6. Įmonės pirmosios pagalbos rinkinys turi būti paženklintas teisės aktų nustatyta tvarka, gerai matomoje vietoje, lengvai pasiekiamas.
7. Įmonės vadovas turi paskirti už rinkinio priežiūrą ir jo papildymą atsakingą asmenį.
8. Rinkinys turi būti nuolat atnaujinamas ir papildomas.
9. Rinkinyje gali būti tik Lietuvos Respublikoje aprobuotų medicinos pagalbos priemonių.
10. Pasibaigusio tinkamumo vartoti laiko ir netinkamos kokybės medicinos pagalbos priemonės laikyti rinkinyje draudžiama.
11. Įmonės savininkas arba jo paskirtas atsakingas asmuo už rinkinio priežiūrą turi būti susipažinęs su jame esančiomis medicinos pagalbos ir kitomis priemonėmis bei pirmosios pagalbos teikimu.
12. Pirmosios pagalbos rinkinių kiekį (priklausomai nuo darbuotojų skaičiaus, darbo pobūdžio) nustato įmonės vadovas. Rinkiniuose turi būti ne mažiau, nei nurodyta sąrašė, medicinos pagalbos priemonių. Stambių statybos įmonių ar organizacijų pirmosios pagalbos rinkinių medicinos pagalbos priemonių turi būti dvigubai daugiau, negu nurodyta sąrašė, o kai kurių (pvz., Natrio chlorido 0,9% sterilaus tirpalo vienkartinį 25 ml ar 200 ml pakuočių bei žaizdų tvarščių) – atsižvelgiant į poreikį.
13. Darbo patalpose, kuriose vykdomi darbai didesnės rizikos sąlygomis, privalo būti pirmosios pagalbos rinkiniai bei papildomos pirmosios pagalbos priemonės, kurias reglamentuoja darbo saugos teisės aktai.
14. Įmonės privalo turėti pirmosios pagalbos rinkinius, kurių kiekį, atsižvelgdamas į poreikius bei vykdomus technologinius procesus, nustato vadovas.
15. Papildomai rekomenduojama turėti:
 - 15.1. Ammonii causticum 10% sol. (Amoniako tirpalo);
 - 15.2. žaizdų dezinfekavimo tirpalo (Oktenidino dihidrochlorido arba kito užregistruoto preparato) 50 ml, 250 ml, 450 ml ar 1l) žaizdoms plauti;
 - 15.3. Natrio chlorido 0,9% sterilaus tirpalo (vienkartinį 25 ml ar 200 ml pakuočių) pažeistoms akims arba žaizdoms plauti;
 - 15.4. sterilių aliuminiu padengtų baktericidinių poliesterio tvarščių žaizdoms, 20 cm x 20 cm;
 - 15.5. vienkartinį dirbtinio kvėpavimo kaukių (vienetų skaičių, atsižvelgdamas į poreikius bei vykdomus technologinius procesus, nustato įmonės vadovas);

| | | | |
|------------------|-------|------|-------|
| 2022-04-TP-SO-AR | LAPAS | LAPŲ | LAIDA |
| | 9 | 45 | 0 |

15.6. šaldančiųjų maišelių (po sausgyslių, raumenų patempimo, sumuštų kūno vietų atšaldymui, perkaitus saulėje), kurių dydį ir kiekį nustato įmonės vadovas.

Vykdyti statinio statybos darbus turi teisę tik atestuotos tiems darbams įmonės ir darbams vadovauti atitinkamos kvalifikacijos statybos vadovas (turintis reikalingą statinio statybos vadovo atestatą);

Darbovietės lauke (specialūs reikalavimai). Darbo vietos lauke pagal galimybes įrengtos taip:

1. darbo vietos apsaugotos nuo krentančių daiktų;
2. darbo vietos nebus veikiamos kenksmingų aplinkos veiksnių (triukšmo, dulkių (laistant statybines šiukšles));
3. kilus pavojui galės greitai palikti savo darbo vietas arba skubiai sulaukti pagalbos;
4. negalės paslysti ar nukristi (privaloma žiemos metu barstyti slidžias dangas).

Statybvietėje darbdavys privalo užtikrinti:

1. įvairių medžiagų atskyrimą ir jų sandėliavimo vietų įrengimą– tokių vietų ženklimą;
2. statybinių ir kitų atliekų rūšiavimą, saugojimą ir perdavimą atliekų tvarkytojams;
3. darbų arba darbų etapų normalią trukmę ir eiliškumą, numatytus statybos darbų technologijos projektuose, darbų ar jų etapų trukmės koregavimą, atsižvelgdamas į darbų eigą;
4. bendradarbiavimą tarp darbdavių, tarp savarankiškai dirbančių asmenų bei tarp darbdavių ir savarankiškai dirbančių asmenų;
5. sąveiką su darbdaviu, kuris vykdo gamybinę veiklą teritorijoje, kurioje arba greta kurios yra statybvietė.

2. PASIRENGIMO STATYBAI IR STATYBOS DARBŲ ORGANIZAVIMAS

Kai darbo projektą rengia kitas projektuotojas, darbo projekto brėžiniams (darbo brėžiniams) statinio techninio projekto vadovas ir darbo projekto architektūrinės dalies darbo brėžiniams statinio techninio projekto architektūrinės dalies vadovas pritaria pasirašydami ir pažymėdami žyma „Pritariu, statyti“. Tai reiškia, kad darbo projektas atitinka techninio projekto sprendinius, atlikta projekto ekspertizė (kai privaloma), projektas pataisytas pagal privalomasias ekspertizės pastabas, patvirtintas reglamento nustatyta tvarka ir tik pagal tokius projekto dokumentus (darbo brėžinius) rangovas gali vykdyti remonto darbus.

Iki pagrindinių darbų pradžios būtina atlikti šiuos paruošiamuosius darbus:

- Statybos darbų technologijos projektą (t.y. konstrukcijų montavimas, žemės darbai ir t.t.), parengia statinio statybos rangovas (subrangovas). Rengiant statybos darbų technologijos projektą, privaloma vadovautis statinio projektu, techninio darbo projekto sprendiniais, statybos techniniais

| | | | |
|------------------|-------|------|-------|
| 2022-04-TP-SO-AR | LAPAS | LAPŲ | LAIDA |
| | 10 | 45 | 0 |

reglamentais ir kitais galiojančiais normatyviniais dokumentais. Statybos darbų technologijos projekte turi būti pateikti konkretūs darbuotojų saugos ir sveikatos užtikrinimo sprendiniai. Jais negali būti nuorodos ar ištraukos iš darbuotojų saugos ir sveikatos teisės aktų bei normatyvinių dokumentų.

- Prieš pradėdant darbus būtų nustatytos ir patikrintos žemėje esančios komunikacijos ir kad jos būtų reikiamai apsaugotos ir aiškiai pažymėtos;
- Statytojas (užsakovas) arba statinio statybos valdytojas ne vėliau kaip prieš 10 kalendorinių dienų iki statybos darbų pradžios pateikia Valstybinės darbo inspekcijos teritoriniam skyriui išankstinį pranešimą apie statybos pradžią, jei:
 1. statybvietėje vykdomi darbai (keliantys darbuotojams užgriuvimo arba kritimo pavojų, surenkamųjų sunkių elementų montavimas ir išardymas);
 2. rangovo įmonėje, pagal sutartį su statytoju (užsakovu) arba statinio statybos valdytoju vykdančioje statybos darbus, per paskutinius trejus metus įvyko sunkus ar mirtinas nelaimingas atsitikimas darbe ar darbuotojui buvo pripažinta profesinė liga;
- Jei statybvietėje dirbs daugiau nei viena rangovinė organizacija, statytojas arba statinio statybos valdytojas paskiria statinio statybos saugos ir sveikatos darbe koordinatorių;
- Įrengti laikinas buitines patalpas (atskirai statybos vadovui ir kitiems darbuotojams) netoli įrengiamo pastato;
- Aptverti statybvietę laikina tvora min. h-1,6 m. (2,0 m aukščio su min 1,0 m apsauginiu stogeliu ten kur bus žmonių judėjimas); tvora įrengiama nekasant grunto. Visi įėjimai į statybvietę uždaromi, kad pašaliniai asmenys nepatektų į ją.
- Įrengti prie statybos sklypo (statybvietės) stendą su informacija apie tvarkomą statinį;
- Įforminti normatyviniuose statybos techniniuose dokumentuose nurodytus statinio statybos dokumentus, statybos eigoje juos pildyti, saugoti ir perduoti statytojui (užsakovui) (jei šie dokumentai prarandami, rangovas turi juos atkurti savo lėšomis);
- Prie įvažiavimo į statybvietės teritoriją įrengiami apsaugos ir automobilių ratų plovimo punktai;
- Vykdamat darbus statinio viduje aptverti darbo zonas ir iškabinti įspėjamuosius ir draudžiamuosius ženklus (būtina dėvėti apsauginį šalną, būtina mėvėti apsaugines pirštines, rūkyti draudžiama Pašaliniams įeiti draudžiama ir t.t.);
- Darbo patalpos, darbo vietos ir įmonės teritorija, kur galima rizika darbuotojų saugai, privalo būti pažymėtos darbuotojų saugos ir sveikatos norminių teisės aktų nustatytais ženklais.

| | | | |
|------------------|-------|------|-------|
| 2022-04-TP-SO-AR | LAPAS | LAPŲ | LAIDA |
| | 11 | 45 | 0 |

- Autotransporto eismo keliuose ir gatvėse laikino ribojimo ar uždarymo galimybės ir sąlygos: esant poreikiui prie statybvietsės ir teritorijoje įrengimai visi reikalingi laikini kelio ženklai (pagal galiojančias KET Nr. 106, 123, 124,125, 146, 147, 148, 149, 205, 407, 408 ir kt.) bei galiojančias vidaus eismo tvarkos taisykles. Statybvietsėje bus naudojami esami privažiavimai.
- Turi būti įrengti saugūs bei pažymėti vaikščiojimo takai, kurie negali vesti per pavojingas zonas, ties įėjimais įrengiami apsauginiai stogeliai apsaugai nuo krentančių medžiagų ar kitų daiktų.
- Paskyra - leidimas išduodama pavojingų darbų atlikimui.
- Pavojingos zonos, kuriose nuolat veikia pavojingi ir/arba kenksmingi veiksniai, turi būti aptvertos apsauginiais aptvarais, kad kliudytų darbuotojams, neturintiems teisės patekti į tokias zonas.
- Pavojingos zonos, kuriose gali veikti (atsirasti) pavojingi ir/arba kenksmingi veiksniai, turi būti aptvertos signaliniais aptvarais ir paženklintos saugos ir sveikatos apsaugos ženklais arba kitaip aiškiai pažymėtos.
- **Draudžiamieji:**



Rūkyti

draudžiama



Pašaliniams įeiti draudžiama

Įspėjamieji:



Įspėjimas apie kliūtį



Įspėjimas apie pakeltą krovinį



Įspėjimas apie įmonės vidaus transporto priemonės



Įspėjimas apie pavojų nukristi

| | | | |
|------------------|-------|------|-------|
| 2022-04-TP-SO-AR | LAPAS | LAPŲ | LAIDA |
| | 12 | 45 | 0 |

Įpareigojantys:



- Būtina dėvėti apsauginį šalną



Būtina mėvėti apsaugines pirštines



Būtina naudoti apsauginį veido skydelį



Būtina prisiegti apsauginį pririšimą

- Informaciniai:



Pėstiesiems eiti tik šiuo taku



Būtina naudoti klausos apsaugines priemones



Pirmoji pagalba



Rūkymo vieta



Susirinkimo vieta

Priešgaisrinės saugos:



Gaisro gesinimo įrangos rinkinys



Gesintuvas

- Laikinių komunikacijų bei privažiavimų vieta sprendžiama rangovo statybos darbų technologijos projekte. Keičiantis statybvietės sąlygomis jie koreguojami pagal pasikeitusią situaciją. Statybvietės įrengimo, priežiūros ir demontavimo išlaidas dengia Rangovas.
- Statybos aikštelė nakties metu apšviečiama prožektoriais, kurie įrengiami ant laikinių atramų, padarytų iš 7 – 8 m ilgio stovų. Atramos įrengiamos nekasant grunto. Atstumas tarp atramų 25 – 30m.

Statybos geodezinė kontrolė.

Visos statinio geodezinės kontrolinės nuotraukos registruojamos statybos žurnalo formoje F-15, o formoje F-16 pateikti geodezinių kontrolinių nuotraukų blankai. Geodezines kontrolines nuotraukas

| | | | |
|------------------|-------|------|-------|
| 2022-04-TP-SO-AR | LAPAS | LAPŲ | LAIDA |
| | 13 | 45 | 0 |

registruoja geodezininkas kartu su statinio statybos vadovu (bendrujų ar specialiųjų statinio statybos darbų vadovu – kai pildomi papildomi Žurnalai). Registruojant nurodoma schemų, nuotraukų pavadinimai, atlikimo data, atitiktis statinio projektui ir rasti nukrypimai.

Rangovas privalo vykdyti geodezinę darbų kontrolę ir užtikrinti, kad statinio išdėstymas plane ir vertikalus profilis atitiktų statinio projekto reikalavimus.

Draudžiama užpilti gruntą nutiestus inžinerinius tinklus bei pastatytus kitokius inžinerinius statinius neatlikus geodezinių matavimų ir nepadarius inžinerinių tinklų planų (geodezinių nuotraukų) ir nepasirašius paslėptų statybos darbų aktų.

Inžinerinių tinklų planai (geodezinės nuotraukos) užsakomi ir atliekami STR 1.06.01:2016 „Statybos darbai. Statinio statybos priežiūra“ reglamento IV skyriuje, GKTR 2.01.01:1999 ir Geodezininko kvalifikacijos pažymėjimų išdavimo, galiojimo sustabdymo, galiojimo panaikinimo taisyklių nustatyta tvarka.

Papildomai užpylus arba nukasus gruntą nuo esamų inžinerinių tinklų, inžinerinių tinklų planai (geodezinės nuotraukos) turi būti pakoreguoti, o duomenis statinio statybos vadovas turi pateikti šių tinklų savininkui (naudotojui).

1. Statinio, jo dalių ir konstrukcijų bei inžinerinių tinklų rekomenduojamų pagrindinių geodezinių kontrolinių nuotraukų sąrašas:

1.1. geodeziniai nužymėjimo darbai:

1.1.1. pagrindinių ašių nužymėjimo ir įtvirtinimo kontrolinė nuotrauka;

1.1.2. tarpinių ašių nužymėjimo ir įtvirtinimo kontrolinė nuotrauka.

1.2. pastatų požeminė dalis:

1.2.1. sijyno (rostverko) betonavimo (viršaus altitudės ir skerspjūvio nukrypimai) kontrolinė nuotrauka;

1.2.2. pamatų duobių (daubų, tranšėjų) iškasimo kontrolinė nuotrauka;

1.2.3. pamatų kontrolinė nuotrauka;

1.2.4. pamatų po įrenginiais (paviršiaus altitudės ir inkarinių varžtų padėtis) kontrolinė nuotrauka;

1.2.5. drenažas.

1.3. pastatų antžeminė dalis:

1.3.1. mūro darbų kontrolinė nuotrauka;

1.3.2. laikančiųjų plokščių kontrolinė nuotrauka;

1.3.3. laiptų aikštelių niveliavimo kontrolinė nuotrauka;

| | | | |
|------------------|-------|------|-------|
| 2022-04-TP-SO-AR | LAPAS | LAPŲ | LAIDA |
| | 14 | 45 | 0 |

1.4. inžineriniai tinklai:

1.4.1. lietaus nuotekų šalinimo sistema;

1.4.2. elektros kabeliai;

2. Geodezinė kontrolinė dokumentacija turi būti parengta ir kitais statybos norminių dokumentų nustatytais atvejais.

Projektuojamų sklype statinių sąrašas ir skirstymas į statybos etapus (I etapas).

1. Statybvietės įrengimas.

2. Statomas pastatas.

3. Sutvarkomas sklypas ir demontuojama statybvietė.

Statinių statybos ir statybos darbų eiliškumas; specialūs reikalavimai statybos darbų technologijai, darbai, vykdomi pagal projektinę dokumentaciją. Statybos metu vanduo išorės gaisrų gesinimui bus tiekiamas iš artimiausio hidranto.

Projektas vykdomas dviem etapais:

1. Nuimamas esamas gruntas iki reikiamos altitudės ir išvežamas (prieš tai susitarus su užsakovu dėl grunto panaudojimo). Iki projektinės altitudės pilamas smėlio ir žvyro mišinys, kuris sluoksniais tankinamas iki reikiamo sutankinimo rodiklio. Dulkančios statybinės atliekos laistomos vandeniu. Paviršiniam vandeniui pašalinti formuojami grioveliai. Geodezinis nužymėjimas pradedamas nuo artimiausio geodezinio taško, kurį nurodo tą teritoriją aptarnaujančios geodezinės tarnybos įgaliotas darbuotojas. Statinius ir jų ašis, dalyvaujant statybos vadovui, nužymi bendrovės geodezininkas ir užfiksuojama statybos darbų žurnale, surašomas aktas. Nužymimos statinio ašys, atvežama ir sumontuojama ir paruošiama gręžimo mašina, vibratoriai, betono siurbliai ir kt. reikiama įranga bei medžiagos. Įrengiami poliniai pamatai. Įrengiami klojiniai rostverkui, montuojamas armatūros karkasas ir užbetonuojama (negalima betono pilti iš didelio aukščio, kad betonas nesusisluoksniuotų). Pasiiekus projektiniam betono stiprumui klojiniai nuimami. Įrengiami klojiniai galvenoms/rostverkui, montuojamas armatūros karkasas ir užbetonuojama (negalima betono pilti iš didelio aukščio, kad betonas nesusisluoksniuotų). Pasiiekus projektiniam betono stiprumui klojiniai nuimami. Nuimant klojinius nuo laikančiųjų gelžbetoninių konstrukcijų, reikia laboratoriškai patikrinti betono stiprumą, įsitikinti, ar nėra plyšių ir kitų defektų betone, jį apžiūrėti stuksenant plaktuku. Įrengiamos g/b atraminės sienutės, sumontuojamai laiptai, tribūna, terasos. Esama akmenų mūro sienelė remontuojama, permūrijama. Įrengiamos lauko riedulių atraminės sienos, plieniniai laiptai formuojami iš plieninių profilių cinkuoti.

| | | | |
|------------------|-------|------|-------|
| 2022-04-TP-SO-AR | LAPAS | LAPŲ | LAIDA |
| | 15 | 45 | 0 |

Statybos metu (apsaugai nuo griūties) privalo būti išramstytos konstrukcijos iki tol kol bus suformuotas laikantysis karkasas, išramstymo sprendinius detalizuoti statybos darbų technologiniame projekte. Darbų zonose dangos atstatomos į pradinę padėtį.

2. Įrengiami lauko inžineriniai tinklai. Darbininkams įlipti į iškasas ir plačias tranšėjas ar iš jų išlipti turi būti įrengtos 0,8 m pločio lipynės su turėklais, o į siauras tranšėjas – pristatomosios kopėčios. Darbus vykdant prie inžinerinių tinklų (apsaugos zonoje) patikslinti jų vietą ir iškviešti eksploatuojančios organizacijos atstovus. Draudžiama darbininkams įlipti ir išlipti naudojantis šlaitų ramsčiais. Pėsčiųjų praėjimo vietose įrengiami laikini tilteliai su apsauginiais turėklais. Iškastą tranšėją privaloma aptverti segmentiniais tvoros tinklais, pakabinant įspėjamuosius ir draudžiamuosius ženklus. Pagal projektinius sprendinius iškasamos tranšėjos ir ant paruošto pagrindo įrengiami numatytieji inžineriniai tinklai, susikirtimo vietose esamus inžinerinius tinklus privaloma išramstyti arba pakabinti. Šlaitai įrengiami su natūralaus kampo šlaitais (laikantis DT-5.00 reikalavimų), siaurose vietose, arba pastebėjus šlaito deformacijas privaloma išramstyti. Tranšėjos papildomai aptveriamos surenkamais tinklinės tvoros segmentais (h-1,6 m) ir pakabinami įspėjamieji/draudžiamieji ženklai. Darbų zonose dangos atstatomos į pradinę padėtį. Statybos darbų techninis prižiūrėtojas dalyvauja išbandant inžinerinius tinklus, inžinerines sistemas, įrenginius, konstrukcijas ir pasirašo jų priėmimo aktus. Inžinerinių tinklų, inžinerinių sistemų, įrenginių priėmimo aktus taip pat pasirašo specialiujų statinio statybos techninių priežiūrų vadovai (kai statinyje vykdoma specialioji statinio statybos techninė priežiūra); Paklojus ir išbandžius nuotekų kontroliniu slėgiu, taip pat ir elektros tinklai, supilamas smėlis visu linijos ilgiu iš abiejų vamzdyno pusių (panaudojant iškastą gruntą ir atitinkamais storiais sutankinamas). Po esamomis gatvėmis/aikštelėmis inžineriniai tinklai įrengiami prastūmimo būdu. Prastūmimo būdą pasirenka Rangovinė organizacija prieš tai susiderinus su Statytoju. Montavimą reikia pradėti: trumpiems perėjimams - 5 m nuo grąžto išėjimo vietos; Darbo vietos išramstomos klojiniais (apvalūs/stačiakampiai teleskopiniai arba atraminės sienutės tipo). Darbų zonose dangos atstatomos į pradinę padėtį.

3. Aplinkos sutvarkymas. Surenkami nuo statyb vietės medžiagų likučiai, kitos atliekos tvarkomos kaip nurodyta projekte, o jei nurodymų nėra, tvarkoma suderinus su užsakovu. Aplinkos tvarkymo darbus galima pradėti, kai yra nužymėti įvažiavimai, takai, žalieji plotai ir kt. Baigus visus išorės apdailos ir žemės darbus, sutvarkomas sklypas (išvežamos statybinės atliekos ir t. t). Atliekamas vertikalinis planiravimas. Smėlis bei kitas pagrindo sluoksnis paskirstomas ant paruošto pagrindo mini buldozeriu. Smėlio bei pagrindo sluoksniai tankinami. Toliau įrengiami numatytos konstrukcijos sluoksniai ir statomi bordiūrai ant betono pagrindo. Taip pat įrengiama veja bei numatyta danga. Dirbantys gatvės zonoje darbininkai privalo

| | | | |
|------------------|-------|------|-------|
| 2022-04-TP-SO-AR | LAPAS | LAPŲ | LAIDA |
| | 16 | 45 | 0 |

vilkėti oranžines/šviesą atspindinčias liemenes. Laikinus kelio ženklus įrengti pagal galiojančias kelių eismo taisykles (toliau KET) bei susiderinti su interesuotomis institucijomis.

Statybos darbų eigoje ūkinė veikla stabdoma dalinai (teritorija bus tvarkoma dalimis, tvarkomoje dalyje veikla nebus vykdoma) kadangi tvarkomi esami statiniai. Konkretų statybos darbų atlikimo grafiką, technologiją bei eiliškumą spręsti Rangovo statybos darbų technologijos projekte.

Numatomas pamainų skaičius: 1, esant poreikiui pamainų skaičius gali būti didinamas.

Statybinės medžiagos sandėliuojamos žemės sklypo ribose.

Trečiųjų asmenų interesai nepažeidžiami. Statybos darbų nepažeisti trečiųjų asmenų gyvenimo ir veiklos sąlygu;

Statinys turi būti taip statomas ir pastatytas, o jo sklypas taip tvarkomas, kad statybos metu ir naudojant pastatytą statinį, trečiųjų asmenų gyvenimo ir veiklos sąlygos, kurias jie turėjo iki statybos pradžios, būtų išsaugotos arba pakeistos pagal statybos techninių ir specialių reikalavimų normatyvinių dokumentų nuostatas. Šios sąlygos yra:

- 1) esamų statinių būklės ir naudojimo išsaugojimas;
 - 2) galimybė patekti į valstybės ir visuomenės tvarkomus viešuosius kelius;
 - 3) galimybė naudotis vandentiekiu, kanalizacija, elektros ir šilumos energija, dujomis bei ryšio ir kitomis inžinerinėmis priemonėmis;
 - 4) patalpų, skirtų žmonėms gyventi, natūralus norminis apšvietimas;
 - 5) apsauga nuo keliamo triukšmo, vibracijos, elektros trikdymų ir pavojingo spinduliavimo;
 - 6) apsauga nuo oro, vandens ar dirvožemio teršimo;
 - 7) hidrotechnikos ir melioracijos įrenginių išsaugojimas, kad nebūtų užtvindyta teritorija.
5. Jei pažeidžiami trečiųjų asmenų turtiniai interesai, šiems asmenims turi būti atlyginama Lietuvos Respublikos įstatymų nustatyta tvarka.

Kadangi nėra aiškus būsimo Rangovo pajėgumai t.y. koks darbininkų skaičius (bei užsakovo su Rangovu susitarimo sąlygos bei sutartiniai grafikai) todėl pateikiamos preliminarus grafikas o siūlomas darbų eiliškumas anksčiau aprašytas.

| <i>Eil. Nr.</i> | <i>Darbų pavadinimas</i> | <i>Statybos darbų trukmė</i> | | | | | |
|-----------------|---------------------------|------------------------------|---------------|---------------|---------------|---------------|----------------|
| | | <i>1 sav.</i> | <i>3 sav.</i> | <i>5 sav.</i> | <i>7 sav.</i> | <i>9 sav.</i> | <i>12 sav.</i> |
| 1. | Paruošiamieji darbai | — | | | | | |
| 2. | Pagrindiniai darbai lauke | _____ | | | | | |
| 3. | Baigiamieji darbai | _____ | | | | | |

| | | | |
|------------------|-------|------|-------|
| 2022-04-TP-SO-AR | LAPAS | LAPŲ | LAIDA |
| | 17 | 45 | 0 |

Darbų specifiika:

1. Darbai šiltuoju metų laiku.

Galimi visi numatytieji statybos darbai.

2. Darbai šaltuoju metų laiku.

Padidėjusi rizika pasitemti, peršalti, pargriūti ir susižaloti, nuolatos mažinama valant kelius, takus ir darbo vietas. Žiemos metu šios vietos barstomos, valomos nuo sniego ir ledo. Galimai visi vidaus darbai, saugotis apsnigtų konstrukcijų (prieš darbų atlikimą privaloma sniegą valyti kiekvieną dieną).

Betono darbų vykdymas žiemos metu

Čia išdėstytų reikalavimų turi būti laikomasi, kai vidutinė paros temperatūra yra žemesnė kaip 5° C ir minimali paros temperatūra žemesnė kaip 0° C. Betono mišinio ruošimas vykdomas šildomuose betono mazguose, naudojant pašildytą vandenį, atitirpintus ir pašildytus užpildus. Leidžiama naudoti nešildytus užpildus, kuriuose nėra prišalusio ledo, sniego, bet tuomet betono maišymas turi būti 25 % ilgiau nei vasarą. Pervežant turi būti numatytos priemonės, palaikančios pastovią betono mišinio temperatūrą. Pagrindas, ant kurio bus dedamas betono mišinys, turi būti apsaugotas nuo užšalimo. Betono jungimosi su surenkamomis konstrukcijomis siūlių vietose reikia išvalyti sniegą ir ledą. Kai oro temperatūra žemiau nei – 10°C, betonuojant armuotas konstrukcijas, kurių armatūros diametras yra daugiau kaip 24 mm, metalą reikia pašildyti iki pliusinės temperatūros. Baigiant betonuoti konstrukcijas reikia jas apšiltinti apdengiant termoizoliacinėmis medžiagomis ar kitais būdais. Pagreitinti betono kietėjimui, betono mišinio gamybai naudojami cheminiai priedai. Taip pat gali būti naudojamas sukloto betono pašildymas.

Betonavimo darbų vykdymas kai temperatūra virš +25°C

Vykdamas betono darbus, kai oro temperatūra daugiau kaip 25° C ir santykinė oro drėgmė mažiau kaip 50 % turi būti naudojamas greitai kietėjantis portlandcementas, kurių markė turi būti 1,5 karto didesnė negu projektinė betono markė. Šviežiai sudėtą betoną reikia pradėti tikrinti iš karto po sudėjimo. Šviežiai sudėtam mišiniui pradiniam etape neturi trūkti vandens. Betono paviršiaus drėgnumas palaikomas purškiant vandenį. Kietėjantį betoną reikia apsaugoti nuo tiesioginių saulės spindulių uždengus jį šilumą izoliuojančiomis medžiagomis.

Nenaudotinos degios ir degimą palaikančios bei asbesto turinčias medžiagos. Visos statybinės medžiagos atvežamos autotransportu. Visos į statybietę pateikiamos medžiagos turi būti gamintojo įpakavime su etiketėmis ir dokumentais, patvirtinančiais jų tapatybę.

| | | | |
|------------------|-------|------|-------|
| 2022-04-TP-SO-AR | LAPAS | LAPŲ | LAIDA |
| | 18 | 45 | 0 |

Sandėlių ir statybinių sandėliavimo aikštelių išdėstymas turi užtikrinti mažiausią statybinių mašinų, mechanizmų ir darbininkų judėjimą statybvietėje, mažiausią pakrovimo ir iškrovimo operacijų skaičių, patogų privažiavimą, saugias darbo sąlygas.

Rangovas Statybos darbų technologijos projekte nusimato medžiagų ir konstrukcijų galimas sandėliavimo zonas, atskiriant kenksmingų ir pavojingų medžiagų sandėliavimo vietas, kad jos netrukdytų statybos darbams ir saugiam darbui.

Siūloma medžiagas sandėliuoti pagal medžiagų gamintojų rekomendacijas. Vykdamas darbus, draudžiama medžiagas ir konstrukcijas laikinai arba pastoviai praėjimuose.

Sandėliuoti gruntą ir medžiagas virš esamų veikiančių inžinerinių tinklų draudžiama. Prie esamų inžinerinių tinklų žemės darbai vykdomi rankiniu būdu.

Statybinės medžiagos paduodamos į darbo vietą rankomis arba smulkiąją statybos technika, sunkios statybinės medžiagos bei konstrukcijos perkeliamos kranu pagalba.

3. STATYBINIŲ ŠIUKŠLIŲ SANDĖLIAVIMAS, GABENIMAS IR DOKUMENTACIJOS TVARKYMAS.

Mesti statybines atliekas be latakų ar kitų priemonių leidžiama iš nedidesnio kaip 3 m aukščio. Visas statybines šiukšles nuo stogo galima nuleisti tik apsauginiu vamzdžiu į numatytą konteinerį kuris turi būti pastatytas su nedidesniu nei 5 laipsniai nuolydžiu.

Statybvietėje turi būti išrūšiuotos ir atskirai laikinai laikomos susidarancios:

1. komunalinės atliekos – maisto likučiai, tekstilės gaminiai, kitos buitinės ir kitokios atliekos, kurios savo pobūdžiu ar sudėtimi yra panašios į buitines atliekas;
2. inertinės atliekos – betonas, plytos, keramika ir kitos atliekos, kuriose nevyksta jokie pastebimi fizikiniai, cheminiai ar biologiniai pokyčiai;
3. perdirbti ir pakartotinai naudoti tinkamos atliekos, antrinės žaliavos – pakuotės, popierius, stiklas, plastikas ir kitos tiesiogiai perdirbti tinkamos atliekos ir (ar) perdirbti ar pakartotinai naudoti tinkamos iš atliekų gautos medžiagos;
4. pavojingosios atliekos – tirpikliai, dažai, klijai, dervos, jų pakuotės ir kitos kenksmingos, degios, sprogstamosios, esdinančios, toksiškos, sukeliančios koroziją ar turinčios kitų savybių, galinčių neigiamai įtakoti aplinką ir žmonių sveikatą;
5. netinkamos naudoti atliekos (izoliacinės medžiagos, akmens vata ir kt.).

Išrūšiuotos atliekos turi būti perduodamos įmonėms, turinčioms teisę tvarkyti tokias atliekas pagal sutartis dėl jų naudojimo ir šalinimo.

| | | | |
|------------------|-------|------|-------|
| 2022-04-TP-SO-AR | LAPAS | LAPŲ | LAIDA |
| | 19 | 45 | 0 |

Visos statybinės atliekos iš karto pakraunamos į autotransportą ir išvežamos į perdirbimo vietą, prieš tai sudarius sutartį su atliekas utilizuojančia įmone, kuri turi atitinkamą sertifikatą. Statybinio laužo važtaraščiai turi būti išsaugoti iki tol kol pastatas bus pridurtas valstybinei komisijai.

Statybvietėje turi būti rūšiuojamos susidarančios perdirbimui tinkamos atliekos ir pakartotinam naudojimui tinkamos konstrukcijos (medžiagos), rūšiuojamos kitos atliekos – antrinės žaliavos. Nepavojingos statybinės atliekos gali būti saugomos statybvietėje ne ilgiau kaip vienerius metus nuo jų susidarymo dienos, tačiau ne ilgiau kaip iki statybos darbų pabaigos.

| Technologinis procesas | Atliekos | | | | | | Atliekų saugojimas objekte | | Numatomi atliekų tvarkymo būdai |
|------------------------|---|------------|---|----------------------------|----------------------------------|--------------|----------------------------|--------------------|---|
| | Pavadinimas | Kiekis t | Agregacinis būvis (kietas, skystas, pastos) | Kodas pagal atliekų sąrašą | Statistinės klasifikacijos kodas | Pavojingumas | Laikymo sąlygos | Didžiausias kiekis | |
| 1 | 2 | 3 | 4 | 5 | 6 | 7 | 8 | 9 | 10 |
| Statyba | Gelžbetonis | Iki 1,0 t | kietas | 17 01 01 | 13,11 | Nepavojingas | Krūvoje | Iki 1,0 t | Panaudojama kaip antrinė statybinė medžiaga. Susmulkinama |
| Statyba ir griovimas | Plytos ar akmenys | Iki 20,0 t | kietas | 170102 | 12,11 | Nepavojingos | Krūvoje | Iki 20,0 t | Panaudojama kaip antrinė statybinė medžiaga. Susmulkinama |
| Statyba | Medinis | Iki 0,1 t | kietas | 17 02 01 | 07,51 | Nepavojingos | Krūvoje | Iki 0,1 t | Supjaustomos į malkas |
| Statyba | Plastikas | Iki 0,05 t | kietas | 170203 | 07,04 | Nepavojingos | Konteineryje | Iki 0,05 t | Atiduodama atliekų tvarkytojui |
| Statyba | Bitumas | Iki 0,05 t | kietas | 170302 | 03,32 | Nepavojingos | Konteineryje | Iki 0,05 t | Atiduodama atliekų tvarkytojui |
| Statyba ir griovimas | Geležis ir plienas | Iki 2,0 t | kietas | 17 04 05 | 06,11 | Nepavojingas | Krūvoje | Iki 2,0 t | Atiduodama atliekų tvarkytojui |
| Statyba | Kabeliai | Iki 0,05 t | kietas | 17 04 11 | 06,03 | Nepavojingas | Krūvoje | Iki 0,05 t | Atiduodama atliekų tvarkytojui |
| Statyba ir griovimas | Mišrios statybinės ir griovimo atliekos | Iki 2,0 t | kietas | 170904 | 13,14 | Nepavojingos | Konteineryje | Iki 2,0 t | Atiduodama atliekų tvarkytojui |
| Buitinė veikla | Popierius ir kartonas | Iki 1,0 t | kietas | 200101 | 07,21 | Nepavojingos | Konteineryje | Iki 1,0 t | Atiduodama atliekų tvarkytojui |
| Buitinė veikla | Mišrios komunalinės atliekos | Iki 1,0 t | kietas | 200301 | 11,11 | Nepavojingos | Konteineryje | Iki 1,0 t | Atiduodama atliekų tvarkytojui |

Pastaba: Rangovas darbų metu privalo tikslinti statybinių atliekų kiekį. Atsiradus pavojingoms atliekoms privaloma utilizuoti norminių dokumentų nustatyta tvarka.

| | | | |
|------------------|-------|------|-------|
| 2022-04-TP-SO-AR | LAPAS | LAPŲ | LAIDA |
| | 20 | 45 | 0 |

Statybinių atliekų apskaitos dokumentai saugomi pagal Atliekų tvarkymo taisyklių reikalavimus. Įvairiosmedžiagos/atliekos turi būti atskirtos, jei tai ypač pavojingos žaliavos arba medžiagos, – tokios vietos ženklintos. Panaudotos pavojingos medžiagos turi būti tinkamai rūšiuojamos, saugomos ir perduodamos atliekų tvarkytojams.

Atliekų susidarymo apskaita vykdoma elektroniniu būdu, naudojantis GPAIS, pildant atliekų susidarymo apskaitos. Susidariusios atliekos atliekų tvarkytojui pagal sudarytą rašytinės formos sutartį dėl atliekų naudojimo ir (ar) šalinimo perduodamos Atliekų tvarkymo taisyklėse nustatyta tvarka, GPAIS užpildant atliekų vežimo lydraštį. Atliekų tvarkytojui perduotas atliekų kiekis atliekų susidarymo apskaitos žurnale apskaitomas automatiškai, atliekų tvarkymo taisyklėse nustatyta tvarka įvykdžius atliekų perdavimo procedūrą.

Dulkančios statybinės atliekos turi būti vežamos dengtose transporto priemonėse ar naudojant kitas priemones, kurios užtikrintų, kad vežamos šios atliekos ir jų dalys vežimo metu nepatektų į aplinką.

4. REIKALAVIMAI STATYBOS PRODUKTAMS IR DARBAMS.

Medžiagos, dirbiniai, gaminiai bei įrenginiai turi atitikti Lietuvos Respublikoje galiojančių normatyvinių dokumentų reikalavimus, turėti atitikties sertifikatus ir atitikties deklaracijas arba kokybės pažymėjimus ir atitikti techninėse specifikacijose nurodytiems reikalavimams.

Visos į statybietę pateikiamos medžiagos turi būti gamintojo įpakavime su etiketėmis ir dokumentais, patvirtinančiais jų tapatybę.

Statinio statybos techninė, kurią vykdo statytojo (užsakovo) paskirtas statinio statybos techninis prižiūrėtojas (bendrosios statinio statybos techninės priežiūros vadovas) ir specialiųjų statinio statybos techninės priežiūros dalių vadovai.

Bendrąją (bendrųjų statybos darbų) techninę priežiūrą gali atlikti vienas statinio statybos techninis prižiūrėtojas (bendrosios statinio statybos techninės priežiūros vadovas) arba jo vadovaujama priežiūros grupė.

Specialiąją statinio statybos techninę priežiūrą gali atlikti vienas specialiosios statinio statybos techninės priežiūros vadovas arba jo vadovaujama priežiūros grupė.

Statybos darbų techninis prižiūrėtojas privalo:

Kontroliuoti statybos darbų normatyvinę kokybę, jų atlikimo pagal darbų technologiją nuoseklumą;

Vykdyti statinio statybos techninę priežiūrą turi teisę tik atestuotas tiems darbams, ir turintis atitinkamos kvalifikacijos statybos darbų techninės priežiūros vadovas (turintis reikalingą statinio

| | | | |
|------------------|-------|------|-------|
| 2022-04-TP-SO-AR | LAPAS | LAPŲ | LAIDA |
| | 21 | 45 | 0 |

statybos priežiūros vadovo atestata); Bendrosios techninės priežiūros vadovui pavaldūs specialiosios techninės priežiūros vadovai. Statybos darbų techniniai prižiūrėtojai privalo būti atestuoti kitos paskirties inžineriniams statiniams ir projekte numatytiems lauko inžineriniams tinklams taip pat minėti statiniai, esantys kultūros paveldo objekto teritorijoje, jo apsaugos zonoje, kultūros paveldo vietovėje.

Statybos techninis privalo būti statybvietėje pradant kiekvieną naują statybos darbų technologinį procesą ir jo metu ne rečiau kaip 2 kartus per savaitę;

STATINIO STATYBOS TECHNINĖS PRIEŽIŪROS LAIKO SKAIČIAVIMAS

| 9 | INŽINERINIŲ TINKLŲ STATYBOS TECHNINĖ PRIEŽIŪRA | | | | |
|---|--|--|----------------------------|---|---------------|
| | EIL. NR. | PAVADINIMAS | MINIMALUS VALANDŲ SKAIČIUS | PASTABOS | Projektui |
| | 1 | Projekto nagrinėjimas (vieno kilometro ilgio inžinerinis tinklas) | 18 | | 14,3 |
| | 2 | Inžinerinis tinklas (vieno kilometro ilgio) | 40 | Elektros ir elektroniniai ryšiai | 374,8 |
| | 2.1 | Inžinerinis tinklas (vieno kilometro ilgio) | 40 | Lietaus nuotekų | 12,8 |
| | 3 | Inžinerinio tinklo bandymai | 8 | | 16,0 |
| | 4 | Dokumentacijos tvarkymas (paslėpti darbai, statybos produktų atitikties dokumentų, statybos žurnalų tvarkymas, aktų pasirašymas) | 12 | 12 val. skirta vienam mėnesiui; valandas reikia dauginti iš statybų trukmės (mėnesiais) | 72,0 |
| | 5 | Geodezinės nuotraukos tikrinimas (vieno kilometro ilgio) | 12 | | 9,5 |
| | 6 | Užbaigimo komisija | 24 | | 24,0 |
| | Suma | | | | 523,45 |

| 11, 12 | KITŲ INŽINERINIŲ STATINIŲ STATYBOS TECHNINĖ PRIEŽIŪRA | | | | |
|--------|---|---|----------------------------|---|-----------|
| | EIL. NR. | PAVADINIMAS | MINIMALUS VALANDŲ SKAIČIUS | PASTABOS | Projektui |
| | 1 | Projekto nagrinėjimas (1 km; 1000 m ² ; 1000m ³) | 20 | | 391,2 |
| | 2 | Kiti inžineriniai statiniai (1 km; 1000 m ² ; 1000m ³) | 70 | Pastatai, susisiekimo komunikacijos ir inžineriniai tinklai nevertinami | 1369,2 |

| | | | |
|------------------|-------|------|-------|
| 2022-04-TP-SO-AR | LAPAS | LAPŲ | LAIDA |
| | 22 | 45 | 0 |

| | | | | | |
|-------------|---|--|----|---|---------------|
| | 3 | Dokumentacijos tvarkymas (paslėpti darbai, statybos produktų atitikties dokumentų, statybos žurnalų tvarkymas, aktų pasirašymas) | 12 | 12 val. skirta vienam mėnesiui; valandas reikia dauginti iš statybų trukmės (mėnesiais) | 144,0 |
| | 4 | Geodezinės nuotraukos tikrinimas | 12 | | 12,0 |
| | 5 | Užbaigimo komisija | 24 | | 24,0 |
| Suma | | | | | 1940,4 |

Statybos metu pagal STR 1.06.01:2016 „STATYBOS DARBAI. STATINIO STATYBOS PRIEŽIŪRA (TAR, 2016-12-05, Nr. 28228) reikalavimus turi būti atliktas paslėptų darbų patikrinimas.

PASLĖPTŲ DARBŲ IR LAIKANČIŲJŲ KONSTRUKCIJŲ PATIKRINIMO, IŠBANDYMO IR PRIĖMIMO AKTAI

1. Pagrindinių paslėptų darbų patikrinimo, laikančiųjų konstrukcijų patikrinimo ir išbandymo darbų sąrašas:

1.1. statybos darbai:

- 1.1.1. pastatų ir įrenginių nužymėjimas vietoje;
- 1.1.2. tranšėjų ir iškasų po pamatais padarymas. Grunto sutankinimas po pamatais;
- 1.1.3. smėlio pasluoksnio po pamatais padarymas;
- 1.1.4. armuotų pamatų juostų, perdengimų ir kitų monolitinių gelžbetoninių konstrukcijų armatūros ir klojinių patikrinimas prieš betonavimą;
- 1.1.5. monolitinių betoninių ir gelžbetoninių konstrukcijų apžiūrėjimas nuėmus klojinius;
- 1.1.6. pamatų apžiūrėjimas prieš užpilant gruntu;
- 1.1.7. perdengimų, laiptų aikštelių ir laiptatakių, sąramų ir kitų surenkamųjų gelžbetoninių konstrukcijų atrėmimo ir įtvirtinimo patikrinimas;
- 1.1.8. iškištinės armatūros ir metalinių įdėklų suvirinimas;
- 1.1.9. metalinių įdėklų antikorozinė apsauga;
- 1.1.10. kiekvieno hidroizoliacijos sluoksnio padarymas ir užbaigtos hidroizoliacijos apžiūrėjimas:
 - 1.1.10.1. pamatų ir rūšio sienų horizontali ir vertikali hidroizoliacija;
 - 1.1.11. mūrinių konstrukcijų armavimas ir metalinių įdėklų įmūrijimas;
 - 1.1.12. metalinių paviršių antikorozinės apsaugos darbai (nuvalymas, gruntavimas, kiekvieno antikorozinio sluoksnio padarymas ir užbaigtos antikorozinės apsaugos patikrinimas);
 - 1.1.13. pagrindo po kelių ir privažiavimų pylimais paruošimas;

| | | | |
|------------------|-------|------|-------|
| 2022-04-TP-SO-AR | LAPAS | LAPŲ | LAIDA |
| | 23 | 45 | 0 |

1.1.14. žemės sankasos paruošimas privažiuojamųjų kelių dangai įrengti;

1.1.15. gruntų sutankinimas po privažiuojamaisiais keliais, takais ir aikštelėmis;

1.1.16. privažiuojamųjų kelių, takų ir aikštelių dangos kiekvieno sluoksnio padarymas ir sutankinimas;

Hidraulinių ar kt. bandymų trukmė

Hidraulinių ar kt. bandymų trukmė yra užsakovo ir rangovo rangos darbų sutarties, technologinio projekto, ar konkursinės medžiagos sudėtinė dalis.

Nuotekų trasos ir šulinių išbandymas vykdomas nuo šulinio iki šulinio. Tarp šulinių nuo magistralės atsišakojančios trumpos drenos išbandomos vienu metu drauge su magistraliniu kolektoriumi. Ilgos atšakos išbandomos atskirai. Visi kolektorių vamzdžiai gerai išvalomi ir išbandomi. Rangovas nustatyta tvarka praneša apie savo ketinimą vykdyti vamzdžių išbandymus. Net, jeigu išbandymas atliktas sėkmingai, pastebėjus tekant vandenį iš bet kokio vamzdžio ar sujungimo, vamzdis pakeičiamas, o sujungimas sujungiamas iš naujo, nustatyta tvarka, išbandymas kartojamas, kol tekėjimas sustabdomas.

Savitakinių nuotekų vamzdyno išbandymas prasideda nuo žemutinių nuotekyno galų ir reikiamos prijungtosios atšakos užkemšamos tinkamais vandeniui nelaidžiais kamščiais ir vamzdžių sistema užpildoma vandeniu. Susigerti leidžiama vieną valandą. Išmatuojamas vandens nuostolis per 30 minučių: iš matavimo indo kas 10 min. įpilama vandens, pasižymint, kiek vandens reikia įpilti, kad statvamzdyje atsistatytų pradinis vandens lygis. Vidutinis įpilamo vandens kiekis negali viršyti norminiuose dokumentuose nurodytų reikšmių.

Slėginių vamzdynų hidrostatinis bandymas atliekamas vadovaujantis STR 2.07.01:2003 „Vandentiekis ir nuotekų šalintuvas. Pastato inžinerinės sistemos. Lauko inžineriniai tinklai“ ir standartu LST EN 805:2004 Vandentieka. Lauko sistemos ir jų dalys. Reikalavimai. Slėginių vamzdynų naudojimo taisyklėmis Nr.4-366

Sumontuotų vamzdynų bandymas vykdomas dviem etapais:

pirmas - išankstinis bandymas stiprumui ir hermetiškumui.

antras - galutinis bandymas stiprumui ir hermetiškumui.

Prieš atliekant bandymą slėgiu, reikia laikytis šių reikalavimų: 1) galinės aklės sumontuotos ant visų bandomos sistemos galų; 2) visos galinės aklės turi būti inkaruojamos; 3) bandymo vietoje turi būti pasiruošta vandens nutekėjimui; 4) sistema turi būti pripildyta vandens bent 24 val. prieš pradėdant bandymą slėgiu. Įsitikinti, kad iš visos sistemos išleistas oras; 5) per pirmas 6 valandas slėgis sistemoje turi atitikti $1,3 \times$ nominalaus slėgio. Ši bandymo dalis turi būti patvirtinta būtiniais dokumentais;

| | | | |
|------------------|-------|------|-------|
| 2022-04-TP-SO-AR | LAPAS | LAPŲ | LAIDA |
| | 24 | 45 | 0 |

Atliekant bandymą slėgiu: 1) matuojamas faktinis slėgis, jei reikia, sistemos vanduo papildomas; 2) sistema veikiama slėgio, atitinkančio 1,3× nominalaus slėgio. 3) šis slėgis išlaikomas 2 valandas, sistemos vandenį galima papildyti; 4) per kitas 60 minučių sistemos vandens papildyti negalima; 5) po 60 minučių matuojamas slėgis ir prileidžiama vandens, kol slėgis vėl pasiekia 1,3 × nominalaus slėgio (bandymo slėgis) $P_b=80$ m.v.st; 6) slėgio kritimas ir papildomo vandens kiekis neturi viršyti toliau nurodytų ribų:

slėgio kritimas nuo pradinio slėgio = 2%;

vandens kiekis $l/m = 0,02 d_i - 0,001 + AV$

d_i = vidinis skersmuo, m. Atlikus bandymą slėgiu, galinės aklės išmontuojamos.

Darbų pradžią rangovas suderina su užsakovu;

Nuo darbų pradžios Rangovas privalo pildyti darbų žurnalą. Žurnale turi matytis darbų kokybė ir eiga, o taip pat visi duomenys ir aplinkybės (darbų pradžia ir pabaiga, medžiagų pristatymo laikas, medžiagų pristatymo vėlavimo laikas, sugedusios technikos pašalinimas, Užsakovo pageidavimai bei pretenzijos ir visa kita kas gali įtakoti statybos vėlavimą priduoti statinį).

Statybos darbų technologijos projekte turi būti nurodomas inventorinių pastolių tipas, keliamoji galia ir gamintojas. Pastolių tvirtinimo prie statinio būdai ir schemas;

Pastolių montavimą ir išmontavimą turi atlikti specialiai apmokyti darbininkai, turintys teisę šiems darbams atlikti. Surenkami inventoriniai pastoliai turi būti išbandyti ir turėti atitikimo sertifikatus. Pastoliai turi būti surenkami pagal projektinę schemą ir patikimai pritvirtinti prie pastato laikančių konstrukcijų. Prieš pradėdant montuoti pastolius, reikia įsitikinti, kad gruntas ir pagrindas, ant kurio surenkami pastoliai, yra tvirtas ir patikimas. Ant minkšto ir ką tik supilto grunto pastoliai turi būti montuojami naudojant papildomą atraminę plokštę. *Draudžiama atrėmimui naudotini plytas ir blokelius.*

Pritvirtinimas turi atlaikyti tempimo ir spaudimo jėgas, kurios veiks naudojantis pastoliais. Tvirtinimo kronšteinai neturi išsikišti į judėjimo zoną. Pastoliai statomi tokia eilės tvarka ir tokiu būdu, kad juos statantis darbuotojas būtų saugus. PVZ, karkasinius pastolius reikia pradėti statyti nuo užlipimo ant pastolių vietos. Pastolių paklotą reikia dėti taip, kad jis nekristų. Galima naudoti papildomą gembinę darbo aikštelę ir kitas apsaugos priemones, kad nekiltų kritimo pavojus.

Aptvarai statomi, kai galima nukristi iš daugiau nei 1,3 m aukščio ant apačioje esančio pagrindo.

Kiekvieną dieną prieš atliekant darbus, atsakingas darbuotojas turi apžiūrėti ir patikrinti jų tvirtinimų vietas, atrėmimus ir pastolių būklę. Pastolių dalis su trūkumais reikia nedelsiant šalinti. Eksploatacijos metu pastoliai turi būti švarūs, nuvalyti nuo sniego ir ledo. Kopėčių angos turi būti atitvertos ir uždengtos

| | | | |
|------------------|-------|------|-------|
| 2022-04-TP-SO-AR | LAPAS | LAPŲ | LAIDA |
| | 25 | 45 | 0 |

varstomais dangčiais. Naudojamas kopėčias reikia saugiai statyti ir patikimai pritvirtinti 60 – 70⁰ kampu. Išoriniai aptvarai turi būti tokio stiprumo, kad apsaugotu nuo kritimo.

Nuomojantis pastolius būtina reikalauti gamintojo instrukcijos lietuvių kalba, kur būtų aprašyta, kaip saugiai ir sveikatai nepavojingu būdu pastolius statyti, naudoti, keisti, ardyti, remontuoti ir gabenti. Naudojimo instrukcijoje turi būti aprašyta pastolių paskirtis ir planuojamas naudojimo būdas. Be to, joje turi būti aprašytas nenaudotinas, bet ir galimas naudojimas ir pritaikymas.

Pastolių naudinga apkrova neturi viršyti leistinos. Darbininkai dirbantis ant pastolių turi būti aprūpinti apsauginiais diržais. Diržų prikabinimas prie nejudamų konstrukcijų turi būti patikimas. Diržų stropų prikabinimas prie konstrukcijų vietų, diržų tipai ir saugūs stropų ilgiai turi būti nurodyti statybos darbų technologijos projekte (kortelėse).

Neleidžiama kasti šlapio smėlio arba piltinio grunto nesutvirtinus iškasos sienelių. Statinio statybos vadovas privalo nuolat kontroliuoti darbus kasant labai drėgną ir šlapia grunta.

Natūralaus drėgnumo gruntuose, jei nėra gruntinio vandens ir požeminių statinių, kasti iškasas su vertikaliomis sienomis be sutvirtinimų leidžiama ne giliau, kaip:

1. 1,0 m – piltiniuose, smėlio ir žvyro gruntuose;
2. 1,25 m – priesmėlio gruntuose;
3. 1,50 m – priemolio ar molio gruntuose.

Kasti iškasas su šlaitais be sutvirtinimų aukščiau gruntinio vandens lygio (įskaitant kapiliarinį pakilimą) arba gruntuose, nusausintuose dirbtinai pažeminus vandens lygį, leidžiama, kai iškasos gylis ir šlaito statumas (šlaito aukščio santykis su pločiu) atitinka 2 lentelės duomenis.

2 lentelė

| Gruntai | Šlaito statumas, kai iškasos gylis ne didesnis kaip, m | | |
|------------------------|--|---------|---------|
| | 1,5 | 3 | 5 |
| Piltiniai nesutankinti | 1: 0,67 | 1: 1 | 1: 1,25 |
| Smėlio ir žvyro | 1: 0,5 | 1: 1 | 1: 1 |
| Priesmėliai | 1: 0,25 | 1: 0,67 | 1: 0,85 |
| Priemoliai | 1: 0 | 1: 0,5 | 1: 0,75 |
| Moliai | 1: 0 | 1: 0,25 | 1: 0,5 |
| Liosiniai | 1: 0 | 1: 0,5 | 1: 0,5 |

Atliekant žemės kasybos darbus, būtina išsaugoti derlingąjį dirvožemio sluoksnį. Kasant komunikacijų tranšėjas per apželdintas teritorijas reikia kiek galima sumažinti kasamos teritorijos plotį. Iškastas gruntas, medžiagos ir judančios transporto priemonės privalo būti laikomos saugiu atstumu nuo iškasų. Kai reikia,

| | | | |
|------------------|-------|------|-------|
| 2022-04-TP-SO-AR | LAPAS | LAPŲ | LAIDA |
| | 26 | 45 | 0 |

privalo būti pastatyti tinkami aptvarai. Iš iškasų gruntas išmetamas ir sandėliuojamas ne arčiau kaip 0,5 m nuo jų krašto.

Visas iškastas gruntas tvarkingai supilamas išilgai iškasų kraštų, su sąlyga, kad ji netrukdytų eismui, priėjimui prie pastatų ir pan. Jei tai trukdo, tai gruntas išvežamas į laikiną sąvartą, o vėliau atvežamas užpylimui. Statybines mašinas ir transporto priemones leidžiama pastatyti, jomis dirbti arba važiuoti šalia iškasų (duobių, tranšėjų, griovių ir kt.) su nesutvirtintais šlaitais tokiu atstumu, koks nurodytas statybos darbų technologijos projekte.

Kai statybos darbų technologijos projekte nėra nurodytų atstumų, rekomenduojamas minimalus atstumas nuo iškasų šlaito krašto iki artimiausios statybinės mašinos atramos ar transporto priemonės nustatomas pagal DT 5-00, 1 lentelę.

Dirbant iškasose, šuliniuose privalo būti imtasi reikiamų saugos priemonių, kurios užtikrintų: ramsčių, klojinių, šlaitų ir pylimų patikimumą; pašalintų darbuotojų, medžiagų arba daiktų kritimo, vandens prasiskverbimo pavojų; pakankamą visų darbo vietų vėdinimą, kad oras būtų nekenksmingas ir nepavojingas sveikatai; leistų darbuotojams išsigelbėti kilus gaisrui, taip pat prasiskverbus vandeniui ar kitoms medžiagoms;

Prieš pradėdant žemės darbus, privalo būti atlikti matavimai, kad būtų nustatytas ir pašalintas arba kiek įmanoma sumažintas požeminių kabelių ir kitų inžinerinių tinklų keliamas pavojus; Iškasos privalo būti įrengtos taip, kad į jas būtų galima saugiai įeiti ir išeiti;

Esami veikiantys lauko inžineriniai tinklai statybos metu neturi būti pažeisti. Esant reikalui nustatyti elektros tinklo trasai iki žemės darbų pradžios iškviešti skirstomųjų tinklų bendrovės atstovą. Kasinėjimo darbus elektros tinklų apsauginėje zonoje galima vykdyti tik gavus skirstomųjų tinklų bendrovės skyriaus leidimą žemės kasimo darbams.

Vykdamas visus darbus, būtina vadovautis galiojančiais normatyviniais dokumentais, teisiniais aktais bei projektu.

Jei kasant gruntą aptinkami brėžiniuose ar plane (geodezinėje nuotraukoje) nenurodyti inžineriniai statiniai, archeologinis paveldas ar kultūros paveldo objekto vertingosios savybės, darbai laikinai sustabdomi. Statinio statybos rangovas ar statytojas (užsakovas) išsiaiškina, kam priklauso inžineriniai statiniai, pareikalauja iš naudotojų juos užfiksuoti brėžiniuose, suderina tolesnės žemės darbų vykdymo priežiūros tvarką ir leidžia tęsti darbus. Jei atliekant žemės darbus aptinkamas archeologinis paveldas ar kultūros paveldo objekto vertingųjų savybių, statinio statybos rangovas apie tai privalo pranešti savivaldybės paveldosaugos padaliniui, o šis informuoja Kultūros paveldo departamentą. Šiuo atveju žemės

| | | | |
|------------------|-------|------|-------|
| 2022-04-TP-SO-AR | LAPAS | LAPŲ | LAIDA |
| | 27 | 45 | 0 |

darbai gali būti tęsiami Lietuvos Respublikos nekilnojamojo kultūros paveldo apsaugos įstatymo nustatyta tvarka.

Nuo darbų pradžios Rangovas privalo pildyti darbų žurnalą.

5. PAGRINDINIAI DARBO SAUGOS REIKALAVIMAI

Visi darbai turi būti vykdomi pagal Saugos ir sveikatos taisyklės statyboje „DT 5-00“ (Žin. 2001, Nr. 3-74) keliamus reikalavimus;

Saugos ir sveikatos priemonių statybvietėje koordinavimas.

Statytojas koordinuoja saugos darbus:

- paskirdamas koordinatorių;
- pasirūpindamas, kad koordinatorius rengtų susirinkimus;
- pasirūpindamas, kad koordinatorius statybvietėje palaikytų ryšį asmeniškai.

Visais darbo saugos klausimais būtina vadovautis Saugos ir sveikatos taisyklės statyboje „DT 5-00“ (Žin. 2001, Nr. 3-74), bei kitais veikiančiais darbo saugos dokumentais. Ypatingą dėmesį būtina atkreipti į tai, kad:

- Į statybvietę draudžiama įleisti pašalinius asmenis;
- Visi asmenys, esantys statybvietėje, privalo dėvėti apsauginius šalmus;
- Daubos, tranšėjos, angos būtų aptvertos segmentine laikina tvora su įspėjama juosta (užrašas STOP);
- Aptvarai, apsaugantys nuo kritimo iš aukščio, turi būti ne žemesni kaip 1,1 m, su porankiu viršuje, 0,15 m aukščio ištisine papėdės juosta apačioje ir 0,5 m aukštyje nuo pakloto paviršiaus - su viduriniu tašeliu, arba būtina naudoti kitas lygiavertes apsaugos priemonės.
- Keliamų gaminių prikabinimas bei pakėlimas būtų atliekamas patikrinta ir išbandyta įranga;
- Kėlimo mechanizmai nebūtų perkrauti;
- Gaminiai nebūtų perkelti virš zonų už statybvietės ribų (už tvoros), o taip pat virš zonų, kur yra žmonės;
- Nebūtų žmonių po keliamomis konstrukcijomis, medžiagomis ir zonose, kur jos gali nukristi;
- Nebūtų paliktos pakabintos konstrukcijos, medžiagos darbo pertraukų metu;
- Pagal nustatytą darbdavio tvarką darbininkai turi būti atitinkamai instruktuoti;
- Darbininkai būtų aprūpinti specialia apranga ir individualios apsaugos priemonėmis pagal „Darbuotojų aprūpinimo asmeninėmis apsauginėmis priemonėmis nuostatai“ (Žin. 2007, Nr. 123-

| | | | |
|------------------|-------|------|-------|
| 2022-04-TP-SO-AR | LAPAS | LAPŲ | LAIDA |
| | 28 | 45 | 0 |

5055);

- Prioritetas teikiamas kolektyvinėms saugos priemonėms saugančioms darbuotojus ir daiktus (medžiagas) nuo kritimo iš aukščio, jei to įrengti neįmanoma tai dirbantieji ant stogo darbininkai privalo būti aprūpinti apsauginiais diržais;
- Praėjimai nebūtų užkrauti statybinėmis medžiagomis;
- Ant stogo pavojingos zonos turi būti aptvertos, pakabinti įspėjamieji ženklai. Dirbti be aptvarų galima tik su saugos diržais, pritvirtintais statybos darbų technologijos projekte nurodytose vietose;
- Visi elektriniai mechanizmai, įrankiai būtų įžeminti;
- Prijungti elektrinius šildymo įrenginius gali tik elektromonteriai, turintys ne žemesnę kaip pradinę elektrosaugos kvalifikaciją;
- Dirbant su skiediniais, turinčiais cheminių priedų, reikia naudotis guminėmis pirštinėmis ir apsauginiais akiniais;
- Dirbant su pjaustymo įrankiais reikia naudotis pirštinėmis ir apsauginiais akiniais;
- Dirbant su suvirinimo aparatu privaloma naudoti apsauginį suvirinimo skydelį, sunkiai degančias suvirintojo švarką, kelnes ir pirštines; Suvirinimo įrenginius prijungti ir atjungti gali ne žemesnės kaip VK kvalifikacijos personalas. Atliekant suvirinimo darbus elektrosaugos požiūriu pavojingose vietose suvirintojas privalo papildomai naudotis dielektrinėmis pirštinėmis, kaliošais ar kilimėliais, o atliekant darbus sunkiai prieinamose ar uždaroje erdmėje suvirintojas turi būti stebimas 2 asmenų.
- Dirbant su cheminėmis medžiagomis ir jų mišiniais (preparatais) (toliau – cheminės medžiagos), darbdavys privalo: - nustatyti kiekvienoje darbo vietoje esančius pavojingus cheminius veiksnius, - įvertinti jų keliamą riziką darbuotojų saugai ir sveikatai, - numatyti ir įgyvendinti tinkamas prevencines priemones, - apmokyti darbuotojus saugiai dirbti.
- Dirbant dažytojams su dažais ir glaistais, dėvėti apsauginius respiratorius (darbuotojai turi būti supažindinti su saugos duomenų lapu (SDL));
- Elektros laidai neturi būti susiraizgę ir gulėti ant žemės;
- Statybinės šiukšlės draudžiama mesti iš pastato. Specialiai tam turi būti STOP juosta atitverta vieta, kad nesužeistų apačioje dirbančių žmonių;
- Draudžiama dėti montavimo įrangą ant sienų ar perdangų kraštų;
- Draudžiama kelti neteisingai užkabintus gaminius;
- Aukštalipio darbai (5 m nuo žemės, perdengimo ar darbo pakloto paviršiaus ir didesniame aukštyje). Dirbti pavojingus (aukštalipio) darbus leidžiama tik darbuotojams, įgijusiems specialių

| | | | |
|------------------|-------|------|-------|
| 2022-04-TP-SO-AR | LAPAS | LAPŲ | LAIDA |
| | 29 | 45 | 0 |

žinių, turintiems praktinių įgūdžių ir atestuotiems nustatyta tvarka.

- Prieš pradėdamas darbą, kranininkas privalo apžiūrėti kraną ir įsitikinti, kad jo techninė būklė tinkama darbui. Krano kasdieninės patikros rezultatai turi būti įrašyti į kėlimo įrenginio pamainos žurnalą.
- Su kranu dirbantys ir jo nuolatinę priežiūrą atliekantys darbuotojai turi būti pasitikrinę sveikatą ir turėti galiojančią sveikatos priežiūros įstaigos gydytojų išvadą apie tinkamumą šiam darbui.
- Kranininkas kiekvieną kartą prieš keldamas krovinį, pakelti jį į 0,2–0,3 m aukštį ir įsitikinti stabdžių patikimumu bei sudaryti sąlygas stropuotojui patikrinti stropavimo teisingumą.
- Tvarkomuoju dokumentu turi būti paskirtas kranų darbo vadovas, kuris organizuoja darbą su kėlimo įrenginiais ir supažindina darbuotojus su Projektu ir kitais dokumentais.
- Krovinius užkabinti ir atkabinti, laikydamasis darbuotojų saugos ir sveikatos instrukcijų reikalavimų, stropavimo schemų.
- Draudžiama krovinių kėlimo priemonėmis kelti žmones.
- Krano veikimo zoną pažymėti įspėjamaisiais ženklais ir užtikrinti, kad joje nebūtų pašalinių asmenų atliekant krovinių kėlimo darbus.

Apsauginiai stogai

- Apsauginiai stogai prie pastolių turi būti mažiausiai 1,50 m pločio, o jų išorinė pusė išsikišusi už pastolio mažiausiai 0,60 m.
- Apsauginių stogų bortinės sienelės turi būti mažiausiai 0,60 m aukščio.

Apsauginiai tinklai

- Apsauginius tinklus išdėstyti betarpiškai po darbo vieta.
- Apsauginių tinklų akių plotis ne didesnis kaip 2,0 cm.

Triukšmo ir kitų kenksmingų veiksnių sumažinimo būdai statybvietėje.

Esant 80 dB(A) ir didesniai triukšmui, reikia imtis saugos priemonių.

Triukšmo sumažinimas šaltinio vietoje arba jo kelyje iki darbuotojo. Darbo vietos turi būti pagrindinis triukšmo valdymo programų, įvertinančių tiek įrangą, tiek darbo vietos dizainą ir priežiūrą, tikslas.

Rangovas privalo aprūpinti darbuotojus asmeninėmis apsaugos priemonėmis.

Evakavimo keliai ir išėjimai:

1. evakavimo keliai ir išėjimai turi būti laisvi ir turi tiesiai vesti į saugią zoną;
2. kilus pavojui, darbuotojams turi greitai ir saugiai išeiti iš darbo patalpų ir iš visų darbo vietų;

| | | | |
|------------------|-------|------|-------|
| 2022-04-TP-SO-AR | LAPAS | LAPŲ | LAIDA |
| | 30 | 45 | 0 |

3. evakavimo kelių ir išėjimų skaičius, išdėstymas ir matmenys parenkami atsižvelgiant į statybvietės ir patalpų išplanavimą bei jų matmenis, taip pat didžiausią galimą darbuotojų skaičių ir atitinkamų teisės aktų reikalavimus;

4. evakavimo keliai ir išėjimai turi būti paženklinėti, kaip nurodyta „Dėl Saugos ir sveikatos apsaugos ženklų naudojimo darbovietėse nuostatų“ (Žin., 1999, Nr. [104-3014](#)). Ženkilai turi būti patvarūs ir išdėstyti reikiamose vietose;

5. evakavimo keliai ir išėjimai, judėjimo keliai bei durys, vedantys į evakavimo kelius ir išėjimus, turi būti be kliuvinių, kad bet kuriuo metu būtų galima nekliudomai jais naudotis;

6. evakavimo keliuose ir išėjimuose turi būti įrengtas avarinis apšvietimas tam atvejui, jei bendras apšvietimas sugestų.

Statybvietės darbo vietų, patalpų ir judėjimo kelių natūralus ir dirbtinis apšvietimas:

1. darbo vietos, patalpos ir judėjimo keliai turi būti kiek galima daugiau apšviesti natūralia šviesa. Tamsiu paros metu, turi būti įrengtas reikiamas dirbtinis apšvietimas. Dirbtinis apšvietimas neturi trukdyti pastebėti ir suvokti įspėjamuosius saugos ženklus arba užrašus;

2. patalpų, darbo vietų ir judėjimo kelių apšvietimas turi būti įrengtas taip, kad nekiltų rizika dėl įrengto apšvietimo rūšies;

3. patalpose, darbo vietose ir judėjimo keliuose, kai išsijungus dirbtiniam apšvietimui darbuotojams gresia labai didelis pavojus, turi būti įrengtas reikiamas avarinis apšvietimas.

Judėjimo keliai – pavojingos zonos:

1. judėjimo keliai, taip pat laiptai, pritvirtintos kopėčios, krovimo aikštelės bei platformos turi būti apskaičiuoti, išdėstyti ir tokių matmenų, kad pėstieji ir transporto priemonės galėtų saugiai judėti ir nekeltų pavojaus darbuotojams, esantiems šalia judėjimo kelių ir įrenginių;

2. pėsčiųjų judėjimo ir (arba) krovinių gabenimo kelių, įskaitant privažiavimo kelius krovimo darbams, matmenys turi būti nustatomi atsižvelgiant į tokių kelių potencialių naudotojų skaičių ir veiklos pobūdį. Jei judėjimo keliai skirti transporto priemonėms, turi būti numatytas pakankamai saugus atstumas arba numatyta saugos zona ar saugi įranga pėstiesiems. Keliai turi būti aiškiai pažymėti, reikiamai prižiūrimi ir tikrinami;

3. transporto priemonių judėjimo keliai turi būti nutiesti pakankamu atstumu nuo durų, vartų, pėsčiųjų perėjų, tarpavarčių bei laiptinių;

4. jei statybvietėje yra pavojingų zonų, į kurias įėjimas ribotas, jose turi būti įrenginiai, kliudantys darbuotojams, neturintiems teisės patekti į tokias zonas. Kai darbuotojai turi teisę įeiti į pavojingas zonas,

| | | | |
|------------------|-------|------|-------|
| 2022-04-TP-SO-AR | LAPAS | LAPŲ | LAIDA |
| | 31 | 45 | 0 |

turi būti parengtos reikiamos priemonės jų apsaugai ir, jei reikia, išduodamos asmeninės apsauginės priemonės. Pavojingos zonos turi būti aiškiai pažymėtos.

Judėjimo laisvė darbo vietoje: darbo vietos plotas (zona) turi būti tokio dydžio, kad darbuotojai, atsižvelgiant į naudojamus įrenginius, prietaisus ir kitas darbo priemones, dirbdami galėtų pakankamai laisvai judėti.

Darbų vykdymui pavojingose zonose, kuriose nuolat veikia ar gali veikti (atsirasti) rizikos veiksniai, nepriklausantys nuo atliekamų darbų pobūdžio, turi būti išduota paskyra-leidimas.

Pavojingoms zonoms, su nuolat veikiančiais pavojingais ir/arba kenksmingais veiksniais, priskiriamos vietos:

1. prie elektros įrenginių įtampą turinčių neizoliuotų srovinių dalių;
2. neaptvertos esančios aukštyje, kai aukščio skirtumas 1,3 m ir didesnis;
3. kuriose pavojingų ir/arba kenksmingų medžiagų koncentracija darbo aplinkos ore gali viršyti ribines vertes.

Pavojingoms zonoms, kuriose gali veikti (atsirasti) pavojingi veiksniai, priskiriamos vietos:

1. esančios šalia statomų statinių ir montuojamų (demontuojamų) konstrukcijų ar įrenginių;
2. virš kurių atliekami konstrukcijų ar įrenginių montavimo (demontavimo) darbai;
3. virš kurių kroviniai keliama ir transportuojami kėlimo kranais;
4. kuriose juda mašinos ar jų dalys, darbo organai.

Pavojingų zonų šalia statinių ribos (krovinio, perkeliama kranu, kritimo atveju) nustatomos:

| Galimas krovinio kritimo aukštis, m | Mažiausias perkeliama (krentančio) krovinio nuolėkio atstumas, m | |
|-------------------------------------|--|------------------------------------|
| | krovinio, perkeliama kranu, kritimo atveju | daiktų kritimo nuo statinio atveju |
| iki 10 | 4 | 3,5 |
| iki 20 | 7 | 5 |

Pavojingų zonų, kuriose galimas pavojingas elektros srovės poveikis ribos

| Įtampa, kV | Atstumai, apribojantys pavojingą zoną nuo neaptvertų neizoliuotų elektros įrenginių dalių arba nuo vertikalios plokštumos, kurią sudaro elektros oro linijos artimiausio laido, turinčio įtampą, projekcija į žemę, m |
|--------------|---|
| iki 1 | 1,5 |
| nuo 1 iki 20 | 2,0 |

| 2022-04-TP-SO-AR | LAPAS | LAPŲ | LAIDA |
|------------------|-------|------|-------|
| | 32 | 45 | 0 |

Priešgaisrinė sauga statybvietėje ir atliekant atskirus darbus.

Rangovas privalo užtikrinti gaisrinę saugą statybvietėje pagal (Lietuvos Respublikos Statybos įstatymas (Žin., 1996, Nr. 32-788; 2001, 2017.01 TAR 2016-07-13)) ir „Darboviečių įrengimo statybvietėse nuostatai“ (Žin. 2008, Nr. 10-362) keliamus reikalavimus:

1. atsižvelgiant į statybos pobūdį ir statybvietės ypatybes, patalpų matmenis ir paskirtį, naudojamus įrenginius, fizines ir chemines naudojamų medžiagų savybes bei galimą didžiausią darbuotojų skaičių, privalo būti numatytas pakankamas kiekis reikiamų pirminių gaisro gesinimo priemonių ir, jei būtina, privalo būti įrengti gaisrinės signalizacijos įrenginiai;

2. gesinimo įranga, gaisrinės signalizacijos įrenginiai privalo būti tvarkingi ir veikiantys, reguliariai prižiūrimi ir tikrinami.

Nustatyta tvarka periodiškai turi būti atliekami pirminių gaisro gesinimo priemonių ir gaisrinės signalizacijos bandymai bei rengiami praktiniai užsiėmimai apmokant darbuotojus;

3. pirminės gaisro gesinimo priemonės privalo būti išdėstomos matomose ir prieinamose vietose, lengvai pasiekiamos bei paprastos naudoti.

Statybvietėje prie buitinių patalpų, kur vyksta statybos darbai, gerai prieinamose vietose būtina įrengti priešgaisrinius postus (skydai su gesintuvais ir kitu priešgaisrinio inventoriumi).

Skyduose turi būti laikomi: 2 gesintuvai, 2 kibirai, smėlio dėžė ir kastuvas, nedegus audeklas, 2 laužtuvai, 2 kirviai. Skydai ir stendai turi būti įrengti lengvai prieinamose ir gerai matomose vietose, netoli nuo išėjimų iš patalpų. 5000 m² teritorijoje turi būti įrengtas vienas skydas. Prie skydo ar stendo turi būti įrengta smėlio dėžė. Jei teritorijoje yra medinių ar karkasinių pastatų, skyduose turi būti po du kobinius.

Pirminės gaisro gesinimo priemonės privalo būti nustatyta tvarka paženklintos. Ženkilai turi būti patvarūs ir išdėstyti reikiamose vietose. Priešgaisrinei saugai reikalingų pravažiavimų minimalūs parametrai sklype. Privalo būti laisvas privažiavimas visą parą prie pastato spec. tarnyboms o taip pat paliktas reikiamas apsisukimo spindulys. Teritorijoje turi būti nustatytos medžiagų laikymo vietos, jos turi būti specialiai ženklinamos. Medžiagas ir žaliavas *privaloma* laikyti grupėmis pagal joms gesinti naudojamas priemones (vanduo, putos ir t. t), taip pat pagal jų pavojingumą gaisro atžvilgiu. Teritorijoje turi būti išdėstomos pirminės gaisro gesinimo priemonės. Darbų atlikimo vietoje degių medžiagų kiekis neturi būti didesnis, negu reikia vienai darbo pamainai. Gretimų sklypų (statinių) priešgaisrinė sauga statybos metu. Laikytis visų privalomų priešgaisrinių reikalavimų dėl sklypo užstatymo ir saugaus atstumo tarp pastatų. Lengvai užsiliepsnojančios statybinės medžiagos negali būti sandėliuojamos arti pastato, prie jų turi būti įrengtas priešgaisrinis punktas su reikiamu inventoriumi. Prieigose prie šių vietų turi būti atitinkami įspėjamieji

| | | | |
|------------------|-------|------|-------|
| 2022-04-TP-SO-AR | LAPAS | LAPŲ | LAIDA |
| | 33 | 45 | 0 |

užrašai arba ženklai. Statomose pastatuose draudžiama įrengti laikinus lengvai užsiliepsnojančių, degių skysčių ir dujų balionų sandėlius. Medžiagas ir žaliavas privaloma laikyti grupėmis pagal joms gesinti naudojamas priemones (vanduo, putos ir t.t.), taip pat pagal jų pavojingumą gaisro atžvilgiu. Privalo būti nustatytos rūkymo vietos. Ruberoido sandėliavimo patalpa nuo statomų pastatų turi būti ne arčiau kaip 24 m; Stogdengio darbo vietoje privalo būti ne mažiau kaip du avariniai išėjimai (laiptinės, kopėčios ir t. t.) ir gaisro gesinimo komplektas.

Gamtosaugos priemonės.

Darbų eigoje už tvarkomos teritorijos ribų išardytos arba apgadintos esamos dangos turi būti pilnai atstatytos pagal pirminę padėtį. Savavališkai kirsti medžius griežtai draudžiama. Visi statybos mechanizmai turi būti tvarkingi. Taip pat draudžiama naudoti kitas medžiagas, kenksmingas aplinkai.

Savavališkai kirsti medžius griežtai draudžiama. Visi statybos mechanizmai turi būti tvarkingi. Taip pat draudžiama naudoti kitas medžiagas, kenksmingas aplinkai.

Atliekant statybos darbus, kad būtų išsaugoti statybvietėje paliekami ir gretimuose žemės sklypuose augantys želdiniai, privaloma:

1. išpurenti ir patręšti žemę po statybvietėje augančių medžių ir krūmų lajomis prieš statybos pradžią, kad pagerėtų jų augimo sąlygos statybos laikotarpiu;
2. iki darbų pradžios aptverti medžius ir krūmus, augančius statybvietėje ir arčiau kaip 5 m nuo įvažiavimo ar išvažiavimo iš statybvietės važiuojamosios dalies krašto:
 - 2.1. medžių grupes ir krūmus ištisiniu, ne žemesniu kaip 2 m aptvaru ir ne arčiau kaip 1,5 m nuo medžių kamienų ir 1 m nuo krūmų;
 - 2.2. pavienius medžius – trikampi aptvaru, kurio apatinės kraštinės turi būti ne arčiau kaip 0,5 m nuo medžio kamieno, arba lentomis. Aptvarą tvirtinti kuolais, įkaltais 0,5 m ir giliau;
3. aptveriant visą statybvietę, neaptverti į ją nepatenkančių gatvės ir kitų želdinių;
4. įrengti takus, pakeltus virš žemės paviršiaus, ne arčiau kaip 1,5 m nuo medžio kamieno, kai darbo metu reikia vaikščioti arti želdinių (po medžių lajomis);
5. saugoti vejas, gėlynus, jeigu statinio projekte nenumatyta juos pertvarkyti;
6. saugoti nuimtą nuo žemės sklypo užstatomos dalies dirvožemį tam tikslui skirtose vietose, apsaugant jį nuo užteršimo, išplovimo, išpustymo (vėjo), kad būtų galima jį panaudoti sklypo sutvarkymo ir želdinimo darbams;

| | | | |
|------------------|-------|------|-------|
| 2022-04-TP-SO-AR | LAPAS | LAPŲ | LAIDA |
| | 34 | 45 | 0 |

7. laistyti želdinius Medžių ir krūmų priežiūros, vandens telkinių, esančių želdynuose, apsaugos, vejų ir gėlynų priežiūros taisyklių, patvirtintų aplinkos ministro 2008 m. sausio 18 d. įsakymu Nr. D1-45 (Žin., 2008, Nr. [10-356](#)), nustatyta tvarka;

8. nesandėliuoti medžiagų ir įrenginių, nevažinėti, nestatyti transporto priemonių, laikinų statinių ir įrenginių prie medžių arčiau kaip 1 m nuo medžių lajų projekcijų, bet ne arčiau kaip 3 m nuo kamieno ir 2 m nuo krūmų. Nesandėliuoti degių medžiagų arčiau kaip 10 metrų nuo medžių kamienų ir krūmų;

9. nekasti tranšėjų (kabelio, vandentiekio ir kanalizacijos vamzdžių ir kt. įrenginių tiesimui) arčiau kaip 3 m nuo medžio kamieno, kurio diametras didesnis kaip 15 cm, arčiau kaip 2 m, kai kamieno diametras iki 15 cm ir arčiau kaip 1,5 m – nuo krūmų, skaičiuojant atstumą nuo kraštinio stiebo;

10. tvirtinti tranšėjų, kasamų biriame ir šlapiame grunte, leidžiamu atstumu (nurodytu 7.9 punkte) prie medžių ir krūmų, sienutes statramsčiais;

11. užpilti žemėmis pagal projektą padarytas tranšėjas per trumpiausią laiką, bet ne ilgiau kaip per mėnesį;

12. medžių pomedyje (lajos projekcijos zonoje) darbus vykdyti žemiau pagrindinių skeletinių šaknų (ne mažiau kaip 1,5 m nuo dirvožemio paviršiaus), nepažeidžiant šaknų sistemos;

13. nepakeisti daugiau kaip 5 cm (virš ar žemiau) natūralaus grunto lygio prie medžio šaknų kaklelio ir iki 2 m atstumu nuo medžio kamieno.

Kai vykdant statybos darbus (įskaitant įvažiavimų, gatvių, kelių įrengimą ar remontą) pažeidžiama medžio šaknų sistema, kad neišdžiūtų šaknys, jas būtina pridengti ar užpilti žemės sluoksniu, jį palaistyti, kad neiššaltų šaknys, jas būtina apšiltinti. Pažeidus medžio šaknis, medžio lają galima išretinti vadovaujantis Medžių ir krūmų priežiūros, vandens telkinių, esančių želdynuose, apsaugos, vejų ir gėlynų priežiūros taisyklėmis.

Baigus statybos darbus, privaloma:

1. apželdinti sklypą pagal statinio projektą, nepažeidžiant Medžių ir krūmų veisimo, vejų ir gėlynų įrengimo taisyklių, patvirtintų Lietuvos Respublikos aplinkos ministro 2007 m. gruodžio 29 d. įsakymu Nr. D1-717 (Žin., 2008, Nr. 2-77);

2. sutvarkyti želdinius teritorijoje už statinio sklypo ribų, jei ji buvo naudojama vykdant statybos darbus.

Nuo galimų pažeidimų apsaugomi medžiai, esantys arti kelių, statinių. Apie kamienus dedamos 2,0 – 2,5 m aukščio lentos ir sukamos lentų karkasas arba suveržiamos viela.

| | | | |
|------------------|-------|------|-------|
| 2022-04-TP-SO-AR | LAPAS | LAPŲ | LAIDA |
| | 35 | 45 | 0 |

Medžių apsaugos nuo mechaninių pažeidimų pvz:

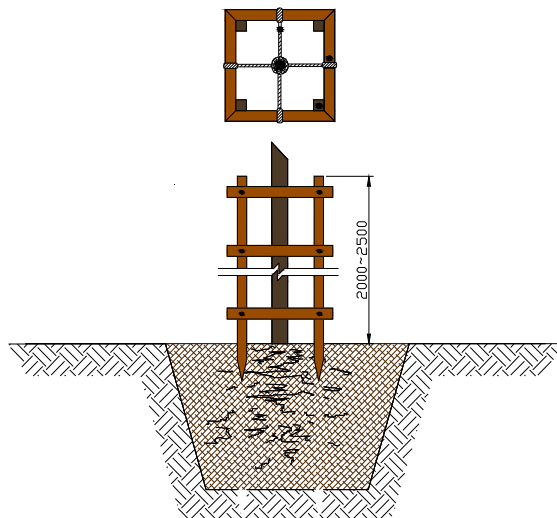

Atliekant žemės kasybos darbus, būtina išsaugoti derlingąjį dirvožemio sluoksnį. Būtina kiek įmanoma sumažinti nuimamo augalinio sluoksnio plotą, o nuimtą saugoti būsimiems aplinkos tvarkymo darbams.

Statybos metu mažinant oro taršą privaloma laikytis:

- vengti atviros ugnies kaitinant bitumą, vandenį;
- naudoti mažiau toksinių medžiagų;
- valyti ir laistyti privažiuojamo kelius, aikšteles;
- mašinų varikliai privalo būti sureguliuoti taip, kad išmetamųjų dujų kiekis neviršytų leidžiamųjų normų;
- nedirbančios mašinos būtų su išjungtais varikliais.

Atliekant statybos darbus Rangovas privalo garantuoti, kad nebūtų užterštas gruntinis vanduo (į gruntą nepatektų tepalų, degalų, betono ar skiedinio likučiais bei rišamosios medžiagos ir t. t.).

Projektuojamas statinys eksploatacijos metu nepadidins aplinkos taršos, triukšmo lygio, elektros tiekimo trikdymo.

Atstatomų dangų konstrukcija ir atstatomų ruožų ribos.

Išardyta danga atstatoma vadovaujantis šiomis taisyklėmis:

Darbų eigoje už tvarkomos teritorijos ribų išardytos arba apgadintos esamos dangos turi būti pilnai atstatytos pagal pirminę padėtį. Šaligatvių danga atstatoma išardytame plote, o tais atvejais, kai nuo išardytos šaligatvio dalies iki jo krašto lieka ne daugiau kaip 0,5 m pločio juosta, danga atstatoma iki pat

| | | | |
|------------------|-------|------|-------|
| 2022-04-TP-SO-AR | LAPAS | LAPŲ | LAIDA |
| | 36 | 45 | 0 |

šaligatvio krašto, o jo pagrindas atstatomas tik išardytame plote; Sugadintas apželdintas plotas iš naujo apsėjamas.

Nelaimingi atsitikimai darbe.

Nelaimingi atsitikimai statybvietėje tiriami bei pranešama apie juos pagal Nelaimingų atsitikimų darbe tyrimo ir apskaitos nuostatuose nustatytą tvarką (LRV 2014-09-03 Nr.913).

Kai avarija įvyksta statinį statant, rekonstruojant, remontuojant ar griaunant, statybos rangovas, o kai įvyksta naudojamo statinio avarija – statinio naudotojas ir (arba) statinio techninis prižiūrėtojas privalo nedelsdamas:

- 1) organizuoti ir suteikti pagalbą nukentėjusiems asmenims;
- 2) imtis skubių priemonių, kad būtų išvengta tolesnių avarijos pasekmių;
- 3) pranešti apie avariją teisėsaugos institucijai, jei yra nukentėjusių žmonių; atitinkamos apylinkės prokuratūrai; Valstybinės darbo inspekcijos teritoriniam skyriui; nukentėjusiojo šeimai ar jo atstovu;
- 4) užtikrinti statinio avarijos vietos apsaugą nuo poveikio, galinčio trukdyti tirti avarijos priežastis;
- 5) pranešti apie avariją Valstybinei teritorijų planavimo ir statybos inspekcijai prie Aplinkos ministerijos, viešojo administravimo subjektui, atliekančiam statinio naudojimo priežiūrą; jei avarija įvyko statybos metu, – taip pat statytojui (užsakovui), statinio statybos techninės priežiūros vykdytojui ir statinio projektuotojui. Jeigu avarija įvyksta kultūros paveldo statinyje, kultūros paveldo objekto teritorijoje, apie avariją taip pat turi būti pranešta už nekilnojamojo kultūros paveldo apsaugą atsakingai institucijai, o jeigu įvyksta avarija, dėl kurios buvo (gali būti) užteršta aplinka, – už aplinkos apsaugą atsakingai institucijai;
- 6) jei statinio avarija įvyko dėl energetikos ar potencialiai pavojingų įrenginių avarijos arba jei dėl statinio avarijos buvo pažeisti šie įrenginiai, taip pat apie tai pranešti atitinkamoms valstybinės priežiūros bei kontrolės institucijoms, o branduolinės energetikos objektų avarijos atveju – taip pat Valstybinei atominės energetikos saugos inspekcijai;
- 7) aprašyti statinio būklę po avarijos, statinio pakitimus ir jų atsiradimo vietas.

3. Avarijos tyrimo ir likvidavimo tvarką nustato Vyriausybės įgaliota institucija (avarijos, susijusios su įrenginiais, – valstybinės priežiūros institucijos pagal kompetenciją) pagal pramoninių avarijų prevencijos, likvidavimo ir tyrimo nuostatus (2008 m. Nr. 913).

- Įvykus avarijai suteikti pirmąją medicinos pagalbą.
- Įvykus varijai iškviešti pagalbą.

| | |
|---|--------------------------------------|
| Sunkūs ir mirtini nelaimingi atsitikimai | Lengvi nelaimingi atsitikimai |
| Kviesti pagalbą -112 ir informuoti: | Kviesti pagalbą: |

| | | | |
|------------------|-------|------|-------|
| 2022-04-TP-SO-AR | LAPAS | LAPŲ | LAIDA |
| | 37 | 45 | 0 |

| | |
|--|--|
| <ul style="list-style-type: none"> - Atsitikimo vietą – adresas. - Kas nutiko – jei yra ypatingos sąlygos. - Nukentėjusių skaičius. - Iš kur skambinama – tel. Nr. - Susitarti susitikimo vietą kur pasitikssite pagalbą. - Pasirūpinti, kad kas nors pasitiktų susitikimo vietoje. - Nepamiršti, kad pokalbį baigia avarinės pagalbos tarnyba. | <ul style="list-style-type: none"> - Jei reikia, iškviešti transportą nukentėjusiems. - Jei reikia, skambinti 112. |
|--|--|

- Reikalui esant saugos ir sveikatos koordinatorius susisiekia, su teritoriniu Darbo inspekcijos padaliniu.

6. STATYBAI REIKALINGI RESURSAI

Pastato statybos metu elektros energijos šaltinis – artimiausio apskaitos skydo ar transformatorinės, prieš tai suderinus su Savininku atsiskaitymo sąlygas ir įrengus laikiną skaitiklį.

Į statybvietę atvežamas ir pastatomi biotualetai. Ten kur važinės statybinė technika virš įrengtų inžinerinių tinklų privaloma uždengti g/b kelio plokštėmis.

Vandens tiekimas numatomas atvežant bakuose. Geriamasis vanduo turi atitikti higienos reikalavimus. Vieno žmogaus ūkio reikmėms (geriamas vanduo, apsiprausimui ir t.t.) suvartojamo vandens norma per pamainą apytiksliai: 15 l - kai nėra kanalizacijos, 25 l - kai yra kanalizacija. Statybos eigoje vanduo gali būti atvežamas į statybos aikštelę statinėse ar kitokiose tarose.

Laikinių inžinerinių tinklų pasijungimo taškai derinami su užsakovu ir inžinerinių tinklų savininkais. Statybvietėje komunikuoti bus naudojamosi mobilus ryšio operatoriaus teikiamu mobiliuoju ryšiu (rangovinės organizacijos pasirinktu tiekėju).

Įrengiamos laikinos buitinės patalpos: statybos vadovo patalpa, buitinės patalpos darbininkams, biotualetai, pasitarimų patalpa, apsaugos postas ir ratų plovimo punktas prie įvažiavimo į statybvietės teritoriją. Būtina įrengti administracines – buitines patalpas vadovaujantis šiame projekte numatomi technologiniais procesais vienam dirbančiajam: statybos vadovui (inžinieriui) – 5 m², drabužinės – 1,13 m², prausyklos – 0,26 m², džiovinimo patalpos – 0,2 m², valgyimo-poilsio patalpos – 1 m², sušilimo patalpos – 0,1 m² (bet ne mažesnė nei 8 m²), tualetai – 1 unitazas 30-čiai žmonių (1,2x0,8 m).

Persirengimo kambariai ir drabužių spintelės:

| | | | |
|------------------|-------|------|-------|
| 2022-04-TP-SO-AR | LAPAS | LAPŲ | LAIDA |
| | 38 | 45 | 0 |

- persirengimo kambariai turi būti įrengti darbuotojams, kurie turi dėvėti darbo drabužius, taip pat įrengti ten, kur sveikatos arba etikos požiūriu jie negali persirenginėti kitoje patalpoje. Į persirengimo kambarius turi būti lengvai patenkama, jie turi būti pakankamai erdvūs, juose turi būti įrengtos sėdimos vietos;
- persirengimo kambariai turi būti reikiamo dydžio, kai reikia, juose turi būti įrengtos drabužių džiovinimo vietos. Taip pat turi būti įrengtos rakinamos vietos darbuotojų drabužiams bei asmeniniams daiktams saugoti. Esant tam tikroms aplinkybėms (dirbant su kenksmingomis medžiagomis, esant drėgmei, su nešvarumais ir kitais atvejais), asmeniniai drabužiai ir daiktai turi būti laikomi atskirai nuo darbo drabužių;
- moterims ir vyrams turi būti įrengti atskiri persirengimo kambariai arba turi būti sudaryta galimybė tuo pačiu persirengimo kambariu naudotis skirtingu metu;
- kai persirengimo kambariai nėra būtini, kiekvienam darbuotojui turi būti įrengta rakinama drabužių ir asmeninių daiktų laikymo vieta;

Laikinos buitinės patalpos PVZ:



Statybinių šiukšlių konteinerio PVZ:



| | | | |
|------------------|-------|------|-------|
| 2022-04-TP-SO-AR | LAPAS | LAPŲ | LAIDA |
| | 39 | 45 | 0 |

Uždaras statybinių atliekų konteinerio PVZ:



7. PAGRINDINIAI STATYBOJE NAUDOJAMI MECHANIZMAI IR TRANSPORTO PRIEMONĖS

- Statybinių atliekų šalinimo rankovė

- 1 vnt;



- skardos lankstymo įranga

- 1 vnt;

Darbinis ilgis 3050mm, kurių max. užlenkimo kampas yra 145*, max. skardos lenkimo storis 0,8mm (plieninė skarda). Staklių svoris 400 kg.

- skryščių komplektas

- 3 vnt;

- statybinė gervė

- 3 vnt;

- perforatorius (0.75 kW)

- 3 vnt;

- pjaustymo įranga (0.75 kW)

- 4 vnt;

- suvirinimo aparatas (2,0 kW) arba analogas.

- 2 vnt;

- oro kompresorius (1,3 kW)

- 1 vnt;

| 2022-04-TP-SO-AR | LAPAS | LAPŲ | LAIDA |
|------------------|-------|------|-------|
| | 40 | 45 | 0 |

- betono siurblys (0.3 kW) - 1 vnt;
- bortinis automobilis - 1 vnt;
- betono maišyklė (0.6 kW) - 2 vnt;
- daugiafunkcinis mini krautuvas - 1 vnt;
- pastoliai - 1 kompl.;
- klojiniai - 1 kompl.;
- vibro plūktuvas - 2 vnt;
- mini ekskavatorius - 1 vnt;
- buldozeris - 1 vnt;
- vibro plūktuvas - 2 vnt;
- optinis nivelyras - 2 vnt;
- Ratinis kranas LMT 1070 - 4.2 (Lstrėl. - 50 m. arba analogiškas) - 1 vnt;

Maksimali keliamoji galia 70 t.

| | | | |
|------------------|-------|------|-------|
| 2022-04-TP-SO-AR | LAPAS | LAPŲ | LAIDA |
| | 41 | 45 | 0 |

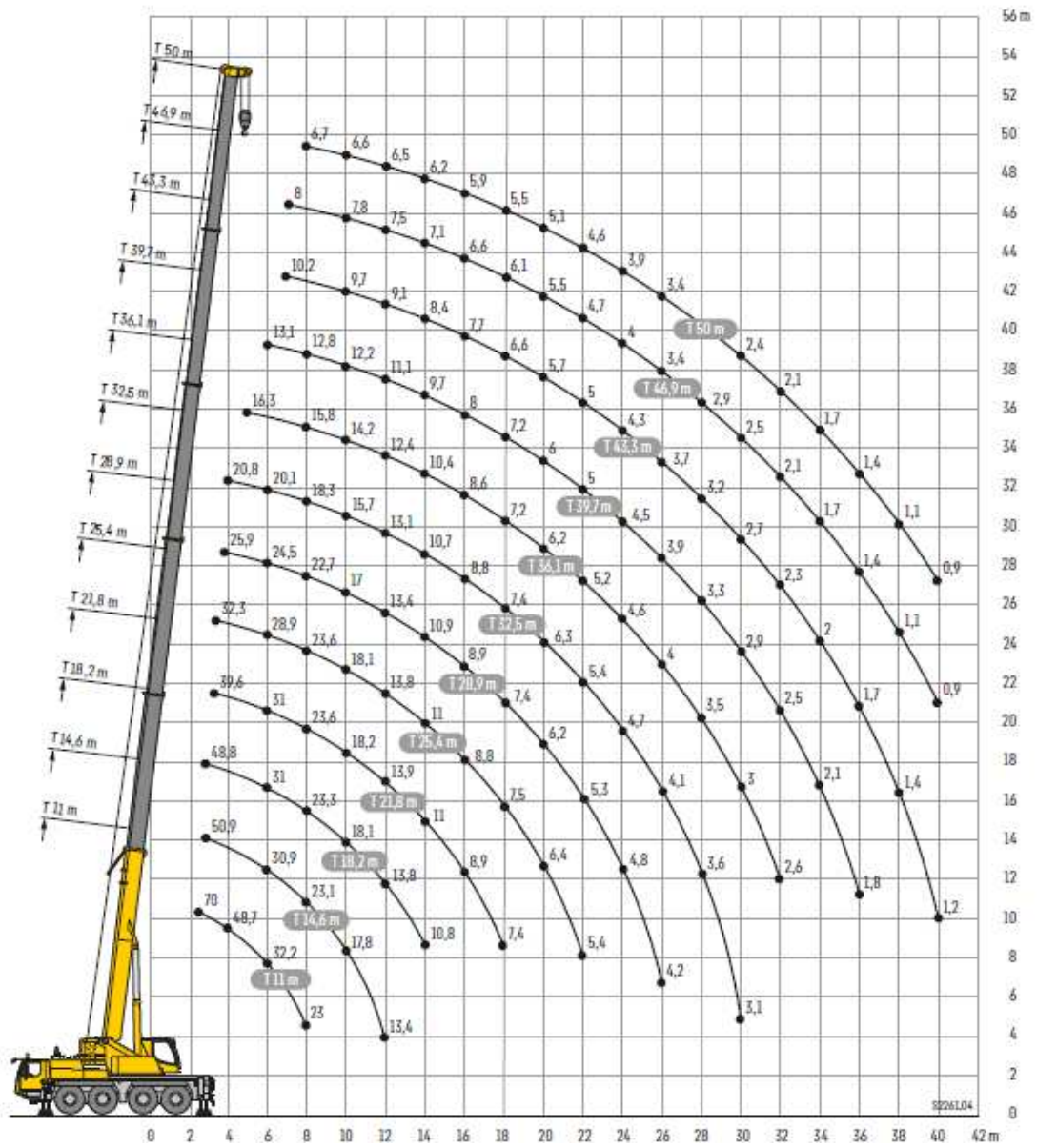

E - apytikslis elektros galingumo poreikis statybinei įrangai, kW;

E_{g1} = perforatorius (2,25kW);

E_{g2} = pjauostymo įranga (3,0 kW);

E_{g3} = suvirinimo aparatas (4,0 kW);

E_{g4} = oro kompresorius (1,3 kW);

E_{g5} = betono siurblys (0,3 kW);

| 2022-04-TP-SO-AR | LAPAS | LAPŲ | LAIDA |
|------------------|-------|------|-------|
| | 42 | 45 | 0 |

E_{g6} = betono maišyklė (1,2 kW);

E_{g8} = patalpų šildymui (10,0 kW);

$E=2,25+3,0+4,0+1,3+0,3 + 1,2+10,0= 22,05$ kW.

Kadangi visi statybiniai įrenginiai nebus naudojami vienu metu tai elektros poreikis bus ženkliai mažesnis. Įvertinus naudojimo koef. Elektros poreikis apie 20,0 kW.

Išvardinti pagrindiniai mechanizmai ir jų kiekiai bei parametrai konkretizuojami statybos darbų technologijos projekte.

Reikalavimai pastoliams ir kopėčioms:

Kopėčios ir pastoliai naudojamos pagal „Darboviečių įrengimo statybvietėse nuostatai“ (Žin. 2008, Nr. 10-362) keliamus reikalavimus; Kopėčios turi būti pakankamai tvirtos ir reikiamai prižiūrimos. Jos turi būti tinkamai naudojamos atitinkamose vietose ir pagal paskirtį;

1. visi pastoliai turi būti reikiamai suprojektuoti, sumontuoti, patikrinti ir prižiūrimi, kad nenuvirstų arba staiga nepasislinktų;

2. darbo platformos, pakylos ir pastolių kopėčios turi būti suprojektuotos ir sumontuotos tokio dydžio, laikomos ir naudojamos taip, kad patikimai saugotų darbuotojus nuo kritimo arba nuo krintančių daiktų;

3. pastoliai turi būti nustatyta tvarka patikrinti:

3.1. prieš pradėdant naudoti;

3.2. reguliariai naudojimo laikotarpiu;

3.3. po perstatymo, naudojimo pertraukos, po blogo oro poveikio ar nestiprių požeminių smūgių, stichinių nelaimių ar kitų aplinkybių, galėjusių padaryti įtaką pastolių tvirtumui ar stabilumui;

4. kopėčios turi būti pakankamai tvirtos ir reikiamai prižiūrimos. Jos turi būti tinkamai naudojamos atitinkamose vietose ir pagal paskirtį;

5. turi būti užtikrinta, kad kilnojamieji (perstumiamieji) pastoliai savaime nesujudėtų.

Reikalavimai kėlimo mechanizmams:

1. visi kėlimo mechanizmai ir kėlimo reikmenys, įskaitant pagrindines sudedamąsias dalis, tvirtinimus, įtvirtinimus ir atramas, turi būti:

1.1. reikiamai suprojektuoti ir pastatyti bei pakankamai stiprūs naudoti pagal numatytą paskirtį;

1.2. teisingai sumontuoti ir naudojami;

1.3. tvarkingai prižiūrimi;

| | | | |
|------------------|-------|------|-------|
| 2022-04-TP-SO-AR | LAPAS | LAPŲ | LAIDA |
| | 43 | 45 | 0 |

1.4. tikrinami ir reguliariai bandomi bei kontroliuojami, vadovaujantis LR potencialiai pavojingų įrenginių priežiūros įstatymu bei kitais norminiais teisės aktais;

1.5. aptarnaujami kvalifikuotų (atitinkamai apmokytų, atestuotų) darbuotojų;

2. ant visų kėlimo mechanizmų ir priemonių turi būti aiškiai matomoje vietoje nurodytas didžiausias leistinas apkrovos dydis – keliamoji galia;

3. kėlimo mechanizmai ir priemonės turi būti naudojami tik pagal paskirtį.

Reikalavimai žemės darbų mašinoms ir transportavimo priemonėms bei įrenginiams:

1. žemės darbų mašinos ir transportavimo priemonės bei įrenginiai turi būti:

1.1. tinkamai suprojektuoti ir pagaminti atsižvelgiant į ergonominius reikalavimus;

1.2. techniškai tvarkingi;

1.3. tinkamai ir teisingai naudojami;

2. žemės darbų mašinų, transporto priemonių ir transportavimo įrenginių vairuotojai bei juos aptarnaujantys darbuotojai turi būti specialiai apmokyti;

3. būtina užtikrinti, kad žemės darbų mašinos, transporto priemonės ir transportavimo įrenginiai neįgriūtų į iškasas;

4. žemės darbų mašinų ir transportavimo įrenginių kabinos, kur to reikia, mašinai apvirtus turi apsaugoti vairuotoją nuo suspaudimo ir krentančių daiktų.

Įrenginiai, mašinos ir įranga:

1. įrenginiai, mašinos ir įranga, įskaitant rankinius įrankius su ir be variklio, turi būti:

1.1. tinkamai suprojektuoti ir pagaminti atsižvelgiant į ergonominius reikalavimus;

1.2. techniškai tvarkingi;

1.3. paruošti naudoti, naudojami pagal paskirtį;

1.4. aptarnaujami atitinkamai parengtų darbuotojų;

2. slėgio įrenginiai ir prietaisai turi būti teisės aktų nustatyta tvarka reguliariai prižiūrimi, bandomi ir tikrinami.

Išvardinti pagrindiniai mechanizmai ir jų kiekiai konkretizuojami statybos darbų technologijos projekte.

Statybvietėje naudojama įranga privalo atitikti STR 2.01.08:2003 „Lauko sąlygomis naudojamos įrangos į aplinką skleidžiamo triukšmo valdymas“ (Žin., 2003, Nr. 90-4086) nustatytus reikalavimus.

| | | | |
|------------------|-------|------|-------|
| 2022-04-TP-SO-AR | LAPAS | LAPŲ | LAIDA |
| | 44 | 45 | 0 |

8. STATYBOS TRUKMĖ

Darbų trukmė nustatyta, atsižvelgiant į suspaustas darbų vykdymo sąlygas. Priimta darbų trukmė 12 sav. Užsakovo ir rangovo susitarimu statybos trukmė gali būti ir kitokia.

Statinio konservavimo darbai atliekami (jei numatoma ilgesnė kaip 3 mėnesių Statybos sustabdymo trukmė). Statinio konservavimo darbai turi būti atlikti per 30 kalendorinių dienų nuo Statybos sustabdymo, išskyrus atvejus, kai statinio konservavimo darbams pirkti, taikant viešųjų pirkimų įstatymą, konservavimo projekte numatytas ilgesnis šių darbų atlikimo terminas. Statytojas atlieka statinio konservavimo darbų techninę priežiūrą vadovaudamasis statybos techniniu reglamentu STR 1.06.01:2016 „Statybos darbai. Statinio statybos priežiūra“ (TAR, 2016-12-05, Nr. 28228). Statytojas atsako už užkonservuoto statinio priežiūrą iki jo Statybos atnaujinimo. Statytojas, neužtikrinęs statinio konservavimo darbų atlikimo Aprašo nustatyta tvarka, atsako už nelaimingus atsitikimus statybvietėje, aplinkos taršą iš statybvietės, taip pat už avarijas ir statinio konstrukcijų deformacijas sustabdžius statybą pagal Lietuvos Respublikos įstatymus.

Pastaba: Tikslų medžiagų sandėliavimo, atvežimo į statybvietę, darbų eiliškumą, spendžia rangovinė organizacija statybos darbų technologijos projekte, kurį suderina su užsakovu. Ji gali koreguoti arba dalinai keisti statybos organizavimo aprašyme priimtus sprendinius, jei tai nepakenks darbų kokybei bei nepažeis darbo saugos reikalavimų.

Statybos darbų technologijos projekto ekspertizė: Neprivaloma.

Projekto dalies vadovas

At. Nr. 24495



R. Gaurelis

| | LAPAS | LAPŲ | LAIDA |
|------------------|-------|------|-------|
| 2022-04-TP-SO-AR | 45 | 45 | 0 |

